

Fx 011

11. Te

ZERMESTER 78/11

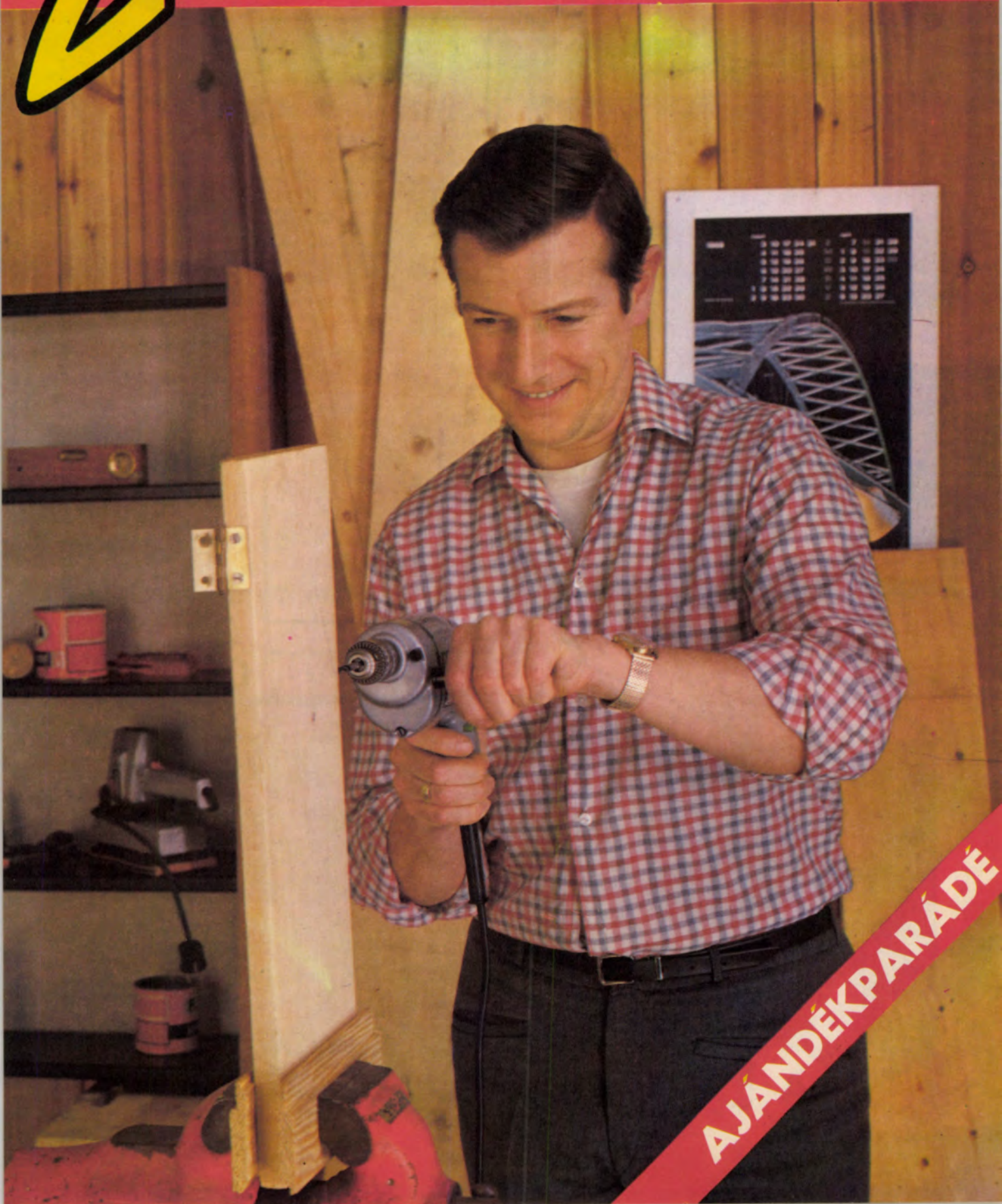

AJÁNDEKPARÁDÉ

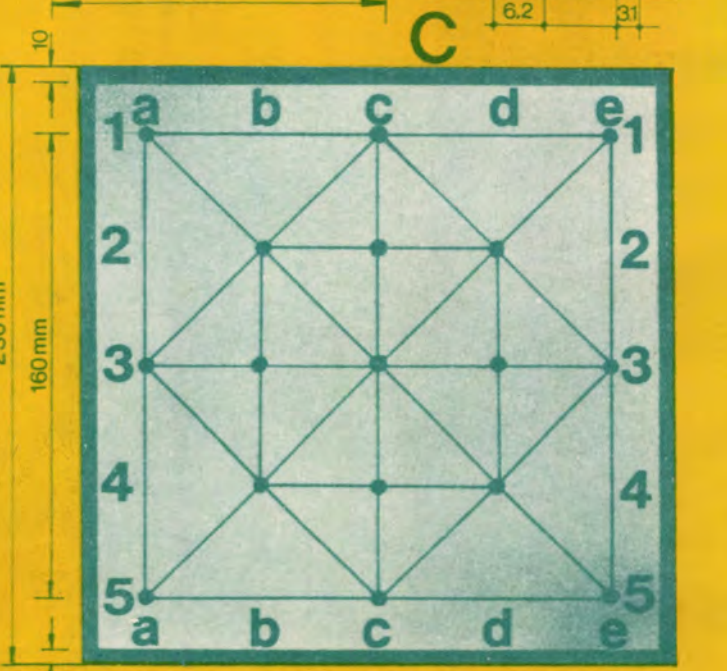
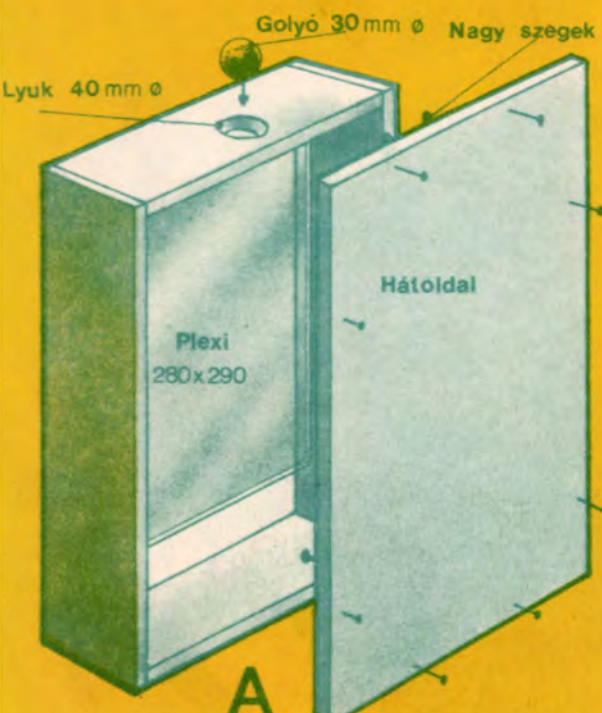
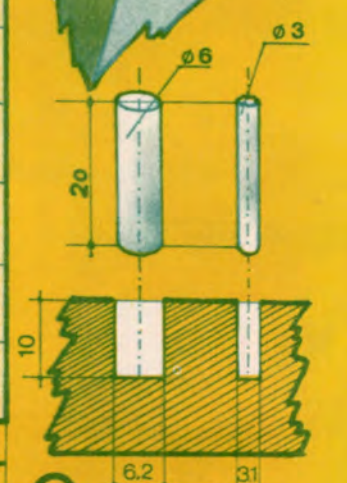
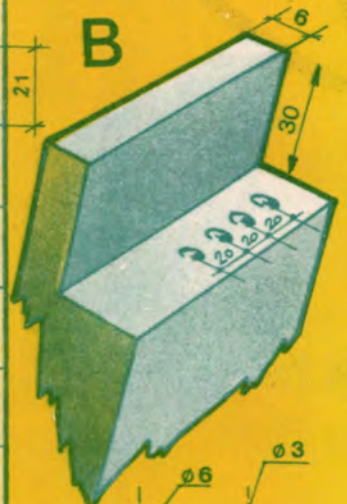
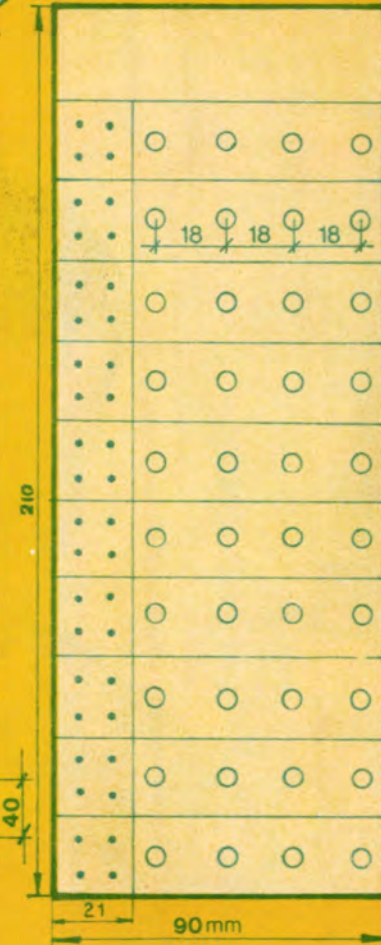
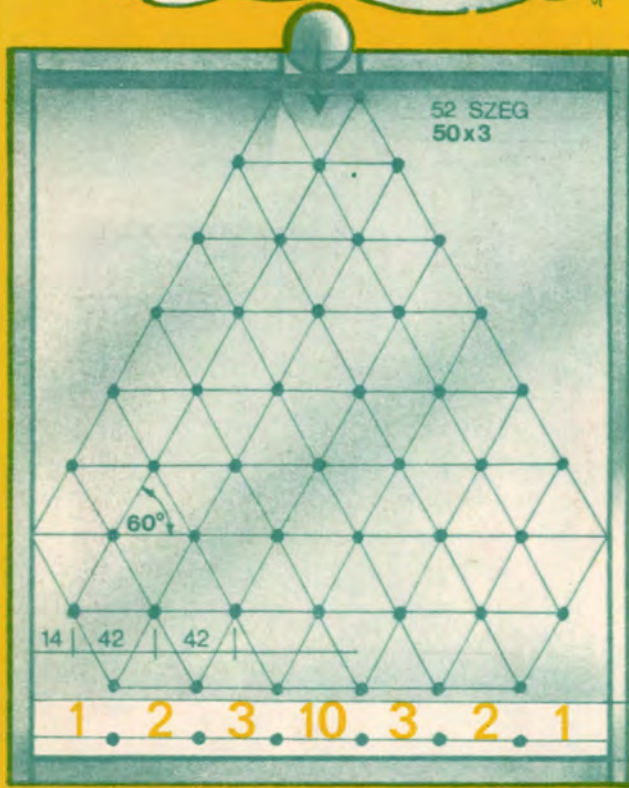
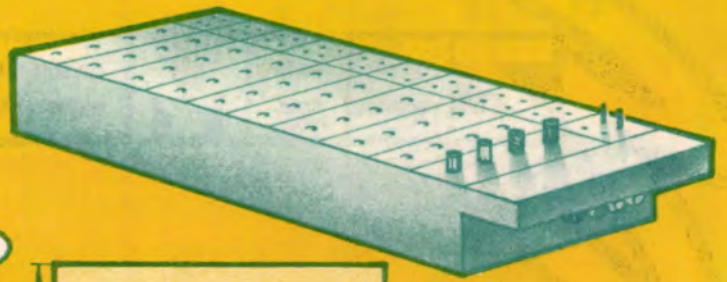

Játék trió



Japán tivoli

E játék őshazája Japán. Eredeti neve Pahinko.

Hasonló a minitivolihoz, amelynek lényege, hogy a rugóval kilőtt golyókkal különféle számértékű lyukakba kell beletalálni. Érdekessége a véletlen irányításának megkísérlésében rejlik. E játéknak különféle variációi ismeretesek, de valamennyi lényege, hogy a golyók útját szegek akadályozzák.

A szegek sokféleképpen elhelyezhetők, mint a borítón levő **A** rajzon, valamint a képen is látható, de egyéb elrendezések is készíthetők. Csak az a fontos, hogy az egymás utáni sorokban levő szegek akadályokként álljanak a golyók útjában.

A játékhöz különféle átmérőjű üveg- vagy fagyolyók, valamint kis gumilabdák is alkalmasak. A szegek közti távolság 12–15 cm-rel legyen nagyobb a golyók átmérőjénél.

A tivoli tetszés szerinti nagyságban készíthető, ezért az **A** rajzon látható méretek csak tájékoztató jellegűek.

A doboz 10 mm-es rétegelt lemezből készíthető. Az alaplap kivágása után fűrészeljük le a két-két oldalapot. A felülre kerülő lap közepén fúrjuk ki a bedobólyukat.

Az alaplapba üssük be a szegeket a tervrajz szerint bejelölt pontokba. Utána az alaplapra ragaszszuk és szegeljük rá az oldallapot. A fedelet képező 3 mm-es üveg vagy plexilap a doboz magasságá-

Folytatás a 2. oldalon

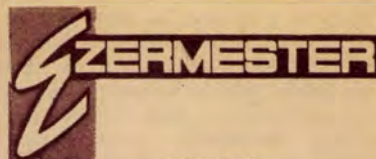

A MAGYAR
KOMMUNISTA IFJÚSÁGI SZÖVETSÉG
KÖZPONTI BIZOTTSÁGÁNAK
BARKÁCSOLÓ FOLYÓIRATA
1978. 11. szám. XXII. évfolyam
Főszerkesztő: SZÜCS JÓZSEF

Szerkesztőség:

1051 Budapest V. ker., Münnich Ferenc utca 15.
Telefon: 317-324

Postaküldemények: 1361 Budapest, 501 Pf. 34

Felvilágosítás korábbi cikkeinkről:
1054 Budapest V., Bel'niannisz u. 10.
Telefon: 115-680

Kiadja az Ifjúsági Lapkiadó Vállalat
Felelős kiadó: Dr. PETRUS GYÖRGY

Kiadóhivatal: 1374 Budapest, VI., Révay utca 16.
Telefon: 116-660. Megjelenik havonta egyszer.
Terjeszti: a Magyar Posta. Előfizethető a hírlap-
kézbesítő postahivataloknál, a kézbesítőknél és a
Posta Központi Hírlap Irodánál (KHI, 1900 Buda-
pest, V., József nádor tér 1.) közvetlenül vagy
postautalvánnyal, valamint átutalással a KHI
215-96 162 pénzforgalmi jelzőszámára.

Előfizetési díj: negyedévre 12,— Ft,
fél évre 24,— Ft, egész évre 48,— Ft

Negyven oldalas, színes lapunk új előfizetési díja
1979. I. 1-től: negyedévre 21,— Ft, fél évre
42,— Ft, egész évre 84,— Ft.

Közlésre alkalmatlan kéziratokat, képeket, rajzo-
kat nem őrzünk meg és nem juttatunk vissza

Index: 25 213

78.2833 Athenaeum Nyomda Kozma utcai
üzeme, Budapest. — Rotációs mélynyomás.
A borító offsetnyomás.

Felelős vezető: SOPRONI BÉLA vezérigazgató

A TARTALOMBÓL:

LAKBERENDEZÉS	
Pohártartó kosár	8
Lámpabura lopóból	9
Alótét szívószálakból	19
Faragott dísz tárgyak	21
Szuszék (ágyneműtartó)	30

SZERSZÁMOK	
Mágneses csavarhúzó	9
Kiegészített VENUSBERG	15

JÁTEKOK	
Japán tivoli	1
Logikácska	2
Karika játék	2
Vertikális rex	29

TECHNOLÓGIA	
Modellek öntése	24
Hőszigetelés	26

ELEKTRONIKA	
Rádiózás	
új hullámhosszakon	6
9-es stúdió II.	10

FOTÓ	
Fotó-puskatus	4
ÖTLETPARÁDE	8
NEMZETKOZI	
ÖTLETPARÁDE	3

1978/11

nál kb. 4 cm-rel legyen rövidebb, hogy a golyókat ki lehessen venni. A lap behelyezése előtt a keret felső szélétől 2—2,5 cm-nyire üssünk be lapos üvegezőszegeket. A plexilap behelyezése után felülre is rögzítsük szegekkel, majd ragasszuk körbe cellulxszalaggal. A lap lecsúszását az aljánál a keretbe vert egy-egy szeggel akadályozhatjuk meg. Az alsó keretléc széléhez tegyünk egy vékony rudat vagy lécet, hogy a golyók ne potyogjanak ki.

A dobozt vonjuk be szintelen lakkal.

A játékban nemcsak a szerencse dönt majd, ha a játékosoknak megengedjük, hogy oldalirányban kissé elbillentessék a dobozt, s ezáltal a golyókat a nagyobb érték irányába „terelhessék”.

Kisebb méretben, kis acélgolyókkal zsebtivoli is készíthető.

Logikácska

Ez a játék jól fejleszti a logikus gondolkodást. A játékboltokban kapható műanyagból hasonló, de házilag is elkészíthető fából.

Vágjunk le egy 210×90×20 mm-es hasábot, majd a B rajz szerint jelöljük be a kifúrandó vakfuratok középpontjait. A nagyobbakat 6,2 mm-es, a kisebbeket 3,1 mm-es fúróval készítsük, hogy a 6, illetve 3 mm átmérőjű rudacskákat könnyen bele tudjuk helyezni. Ha nincs ilyen méretű fúró, akkor 6, illetve 3 mm-es fúrót használjunk, s darabolás előtt a csaprudakból csiszolóvászonnal dörzsöljük le egy-két tízedmillimétert.

A vastagabb rudacskákból 10—10 darabot fessünk be hat különféle színű festékkel (pl. piros, kék, zöld,

sárga, fehér, fekete). A vékonyabb „találatjelző” rudacskákat fele-fele arányban fessük világos, illetve sötét színűre.

A hasábot a lyukak kifúrása után csiszoljuk simára, majd vonjuk be szintelen lakkal. A rudacskákat festés után lakkozunk.

A játék menete. Az egyik játékos négy különféle rudacskát „elrejt” a hasáb alsó, takart lyukaiba. Ezután a másik játékos négy színes rudat tesz az első mezőbe. Az első játékos a találatjelző mezőben sötét pálcikákkal jelzi, hogy mennyi szín van a megfelelő helyen, és világosakkal, hogy a többiből hány szín egyezik. Így folytatódik a játék mindaddig, míg a második játékos logikus gondolkodással rá nem jön, hogy melyik lyukban milyen színű rudacska lehet. Ha a találatjelző mezőbe négy sötét kerül, vége a játéknak. Ekkor a két játékos szerepet cserél. Az győz, aki kevesebb sor kirakása után jön rá, hogy milyen színű rudak milyen sorrendben vannak az eltakart lyukakban.

Karikajáték

Kombinációs játékunk minden korosztály számára szórakoztató, s mindenkit logikus, koncentrált gondolkodásra tanít.

Elkészítésekor a rétegelt lemezeket és a léceket dörzsöljük simára. Mindkét lapra rajzoljuk rá ceruzával a vonalakat, majd fekete festékkel vagy filctollal húzzuk ki. A metszéspontokra ragasszunk pontokat. Fessük fel vízszintes irányban a betűket, függőlegesen pedig a számokat. Ezután a lapokat kenjük át szintelen lakkal. Száradás után a

pontok középebe üssünk azonos magasságban kiálló szegeket (C rajz).

A keretléceket fessük be színes zománccfestékkel, majd élükre állítva ragasszuk a lefektetett lapok köré úgy, hogy a keret alul szintben legyen, felül pedig 1—2 mm-rel magasabb legyen a szegeknél. A lapok hátoldalára felül szereljük kis csuklópántokat. A lapok aljától 2—3 cm-nyire verjük egy-egy szeget, hogy játék közben a két féldarabot egy távolságtartó léccel ki-támaszthassuk. Végül a „doboz” keretébe csavarozzunk akasztóhorgot az összezáráshoz.

A táblán kívül a játszáshoz karikák is szükségesek. Szerezzünk be vagy — ha barkácsfelszerelésünk alkalmas rá — készítsünk 8 db 30 mm átmérőjű és 34 db 20 mm átmérőjű ezüstsínű (alumínium), és 8 db 20 mm átmérőjű aranszínű (sárgaréz) karikát.

Játékszabályok. Mindkét játékos, tábláját eltakarva — félrevezető kézmozdulatokkal — kirak a nagy karikákból egy három- vagy négy-szöget, esetleg egy egyenest, az előzetes megegyezés szerint.

A feladat az, hogy az ellenfél által kirakott alakzatot a lehető leg-rövidebb idő alatt kitaláljuk. A kezdő játékos megnevez egy pontot (pl. 3-e), majd ha „nemleges” a válasz, akkor rézkarikát tesz a „kérdezett” szegre. Ezután a másik játékos következik, s ő is hasonlóképpen, kis karikákkal jelzi tábláján a sikeres vagy sikertelen találatokat. Az első találat után már könnyebben lehet következtetni a nagy karikák elhelyezésére. Az lesz a győztes, aki először „lövi be” a nagy karikával takart pontokat.

A hasznos barkácsolás után jó játék, logikus gondolkodás után győzelem az eredmény.

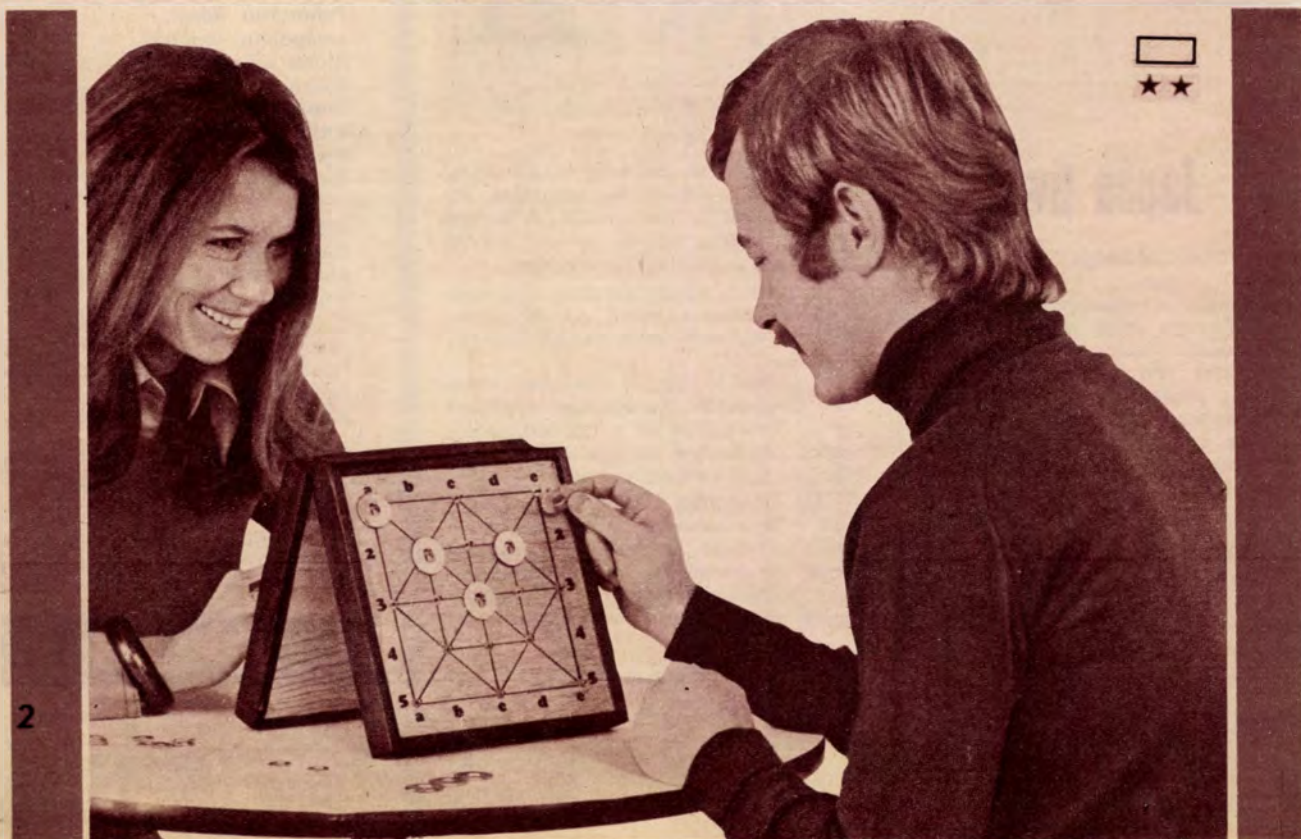



Csavarok méretre fűrészelésekor, reszelésekor, csiszolásakor az orsót úgy kell rögzítenünk, hogy a menetek ne sérüljenek meg. A háromnyás rögzítéshez négy- vagy hatlapfejű anyát egyaránt használhatunk. A két egymáshoz feszített anyát oldallapjait egy síkba hozzuk, majd a harmadikat is ezekhez állítva rögzítjük a satuban.

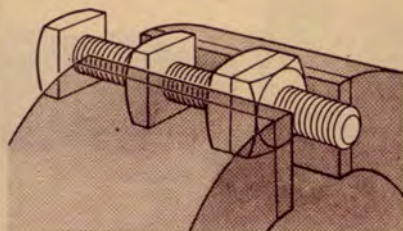

A forró vasalót nem lehet akárhová letenni. Az asztali vasalótálpak jók és biztonságosak, de sok helyet foglalnak el a vasalóasztalon. A falra szerelhető vasalóállvány egy vaslemezről és 6 mm átmérőjű acélrúdból hegeszthető. A 3–5 mm vastagságú vaslemez négy sarkában 6 mm-es furatokat készítünk. Ezeket keresztül facsavarokkal erősítjük fel a vasalótartót a falba helyezett fatiplikhez. Hőre érzékeny fa- vagy műanyag burkolatú falnál a vaslemez mögé hőszigetelő azbesztlapot tegyünk.

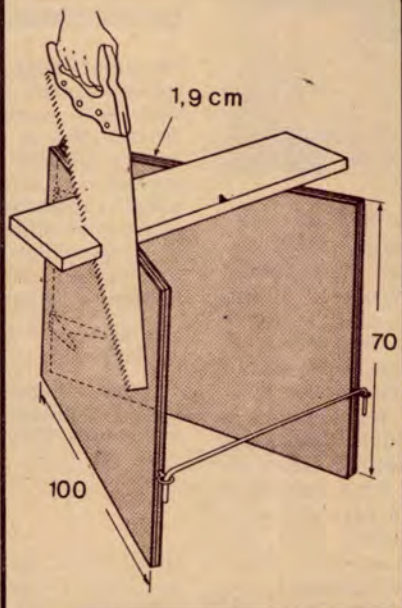

A házi barkácműhelyből gyakran hiányoljuk a fűrészállványt. Ha esetleg van, nagyon sok helyet foglal. Mindkét bajt egyszerre hárihatjuk el, egyszerű anyagokból kivitelezhető ötlettel. A két faforgácslemez egyik oldalát csuklós pántok fogják össze, a másik oldalon szemescsavarba helyezett acélrúd merevít ki. A fűrészállvány használat után összehajtható, kis helyen elfér.

Gyakran gondot okoz – csempé vagy műanyag padló ragasztásakor – a kötőanyag gyors és egyenletes szétterítése a ragasztandó felületen. A csipkézett élű spatulya kitűnően megfelel erre a célra. Az élprofilít satuba fogva, vékony gömbreszelővel alakíthatjuk ki. Ez teszi lehetővé a ragasztóanyag vékony rétegű, egyenletes felhordását.

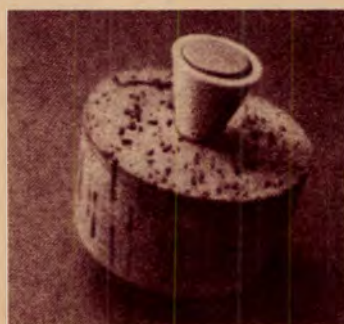
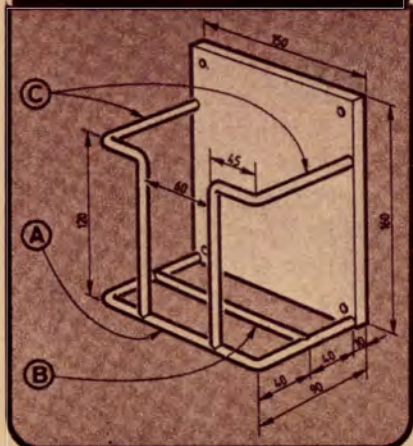

Termoszok, széles szájú palacskok dugójának kivétele gyakran nagyobb feladat, mint gondolnánk. Dugóhúzó vagy kés szétromcsolná, használhatatlanná tenné a dugót. Egy egyszerű szekrénygombbal jól megoldhatjuk a feladatot. A dugó közepén a szekrénygomb csavar részének megfelelő furatot készítünk. A túloldalon a csavart alátét közbeiktatásával anyával rögzítjük, majd ellenanyával biztosítjuk.



hány mozdulattal asztali állvánnyá is alakítható (I. kép). Ebben a változatban portréfényképezéskor és reprodukciós munkák során tesz jó szolgálatot.

Az anyagok

beszerzése remélhetőleg nem okoz majd különösebb gondot, hiszen — mint azt az anyagjegyzék is bizonyítja — az anyagigény meglehetősen szerény. Ennek ellenére elő-

Fotópuska-tus

fordulhat, hogy nem tudunk mindent pontosan a felsoroltak szerint megvásárolni. Ez esetben természetesen nem kell mereven ragaszkodnunk az előírtakhoz. A $20 \times 1,5$ mm-es sárgaréz szalag helyett pl. jó a 20×2 mm-es kemény alumínium csík, sőt a sávokat táblalemezből is leszaabhatjuk. Ezt a lehetőséget azonban csak akkor válasszuk, ha módunkban áll jó állapotban levő táblalemez ollón vagy karosollón vágni. Ugyanis az életlen, rosszul beállított olló a sávok „kardosságát” (élirányú hajlottságát) okozza, amit kellő gyakorlat híján szintén nem is tudunk rendszeresen kiegyengetni.

A keményfa fogantyúkhöz ideális anyag a 21×40 mm-es parkettléc.

A fényképezőgép szorítócsavar (táskacsavar) vásárlása előtt feltétlenül győződjünk meg gépünk rögzítő anyamenetének (állványanya) méretéről ($1/4''$ vagy $3/8''$).

Az alkatrészek

készítését a fémkeret részeivel (A, B) kezdjük. Az egyes keretrészek (B) kialakítása nem okozhat gondot. A válltámasz (A) oldalnézeti vonal rajzát azonban célsze-

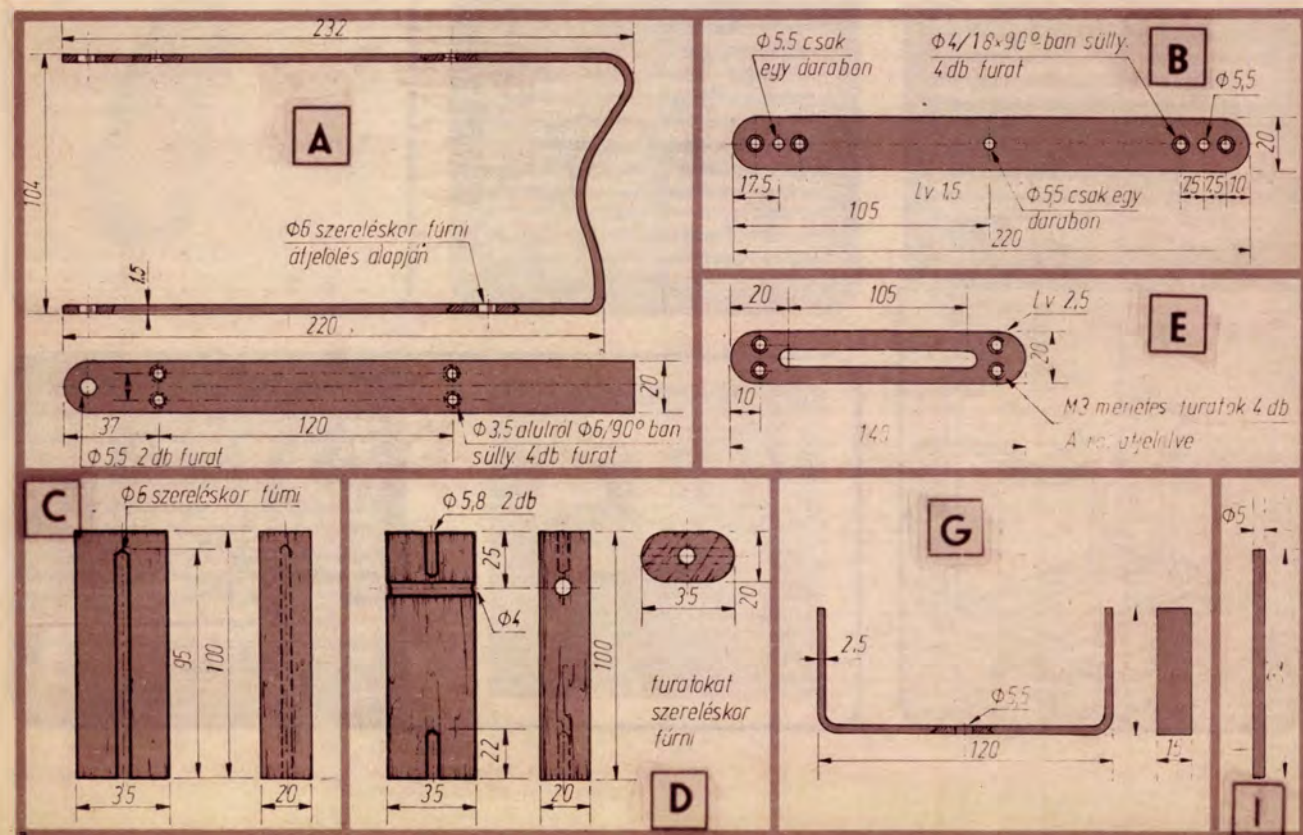

A tapasztaltabb fotóamatőröknek nem kell indokolni hogy a hosszú teleobjektívekkel mennyire bizonytalan vállalkozás kézben tartott géppel fényképezni. Ezek az optikák többnyire nehezek, súlypontjuk a gépváztól távol esik, ezért felvételkor a segédeszköz nélkül kézben tartott gép óhatatlanul berezdül. Az emiatt bekövetkező életlenség veszélyét még fokozza az ilyen objektívek viszonylag kicsi látószöge is. A berezdülés megelőzésére legkézenfekvőbb megoldás a fényképezőgép-állvány használata. Emiatt azonban lassúvá, nehézkessé válik munkánk, ami különösen természetfotózásnál, riportjellegű felvételeknél jelent hátrányt. Ilyen esetekben tesz jó szolgálatot az ismertetésre kerülő egyszerű válltámasz, amellyel fényképezőgépünket percek alatt „fotopuskává” alakíthatjuk (címkép). Ezt használva exponálásakor nem rezdül be a gép és mozgékonyaságunk sem korlátozott. A válltámasz könnyű, összehajtható és né-

rű „természetes” nagyságban kiserkeszteni, s a hajlítást ennek alapján végezni. A szárat csak a hajlítás végeztével vágjuk méretre, majd előrajzolás, pontozás után kerekítsük le azokat, készítsük el a furatokat és a rajzok szerinti furatsüllyesztéseket is.

A fogantyúkat (C, D) ráspollyal, csiszolóvászonnal alakítsuk ki, egyelőre furatok nélkül.

A vezetőléc (E) hornyát a rögzítőcsavar méretének megfelelő szélességűre (1/4"-os csavarhoz 6,5 mm, 3/8"-os 10 mm) rajzoljuk elő, s azt a végfuratok elkészítése után lombfűrészsel vágjuk ki, majd reszelővel simítsuk. Az M 3-as menetes furatok helyét a válltámasz (A) megfelelő furatairól jelöljük át.

A menetes perselyek (F) — 2 db 20 mm hosszú, 1 db 10 mm hosszú — anyaga $\varnothing 6 \times 1$ mm-es kemény sárgaréz cső. A csövet ne daraboljuk fel előre, mert a hosszabb anyaggal könnyebben boldogulunk. Az egyik végénél sábtuba rögzített cső furatát $\varnothing 4,2$ mm-es fúróval nagyobbitsuk meg kb. 30 mm mélyen, majd fúrjunk bele M 5-ös menetet és csak azután vágjuk le a kívánt méretre.

Az első támasztóláb (G) hajlításakor arra ügyeljünk, hogy a két szár egyenlő hosszú legyen. A rögzítő furatot csak hajlítás után jelöljük és fúrjuk.

A távtartókat (H) $\varnothing 5 \times 1$ mm-es alucsőből vágjuk le a géprögzítő csavarfej magasság +0,5 mm hosszra.

A hátsó támasztólábat (I) $\varnothing 5$ mm-es sárgaréz rúdból készítsük.

Miután minden lényeges alkatrészsel elkészültünk, megkezdődhet az

összeszerelés

Elsőként az egyenes keretrészeket (B) és a fogantyúkat (C, D) szereljük össze $3,5 \times 20$ mm-es süllyesztett fejű sárgaréz facsavarokkal (a facsavarok helyét fúrjuk elő $\varnothing 2,3$ mm-re), majd a keretrészekről jelöljük át a fogantyúkra a menetes perselyeket, ill. a hátsó támasztólábat befogadó furatok helyét. Ezután a keretet szedjük szét, s az oldalsó lyukak feljelölése után most már elkészíthetjük a fogantyúk valamennyi furatát és benyomhatjuk a menetes perselyeket is. Vigyázzunk arra, nehogy a meneteket összeroncsoljuk, ezért hajtsunk a perselyekbe M 5×25 mm-es csavarokat, 18—20 mm hosz-

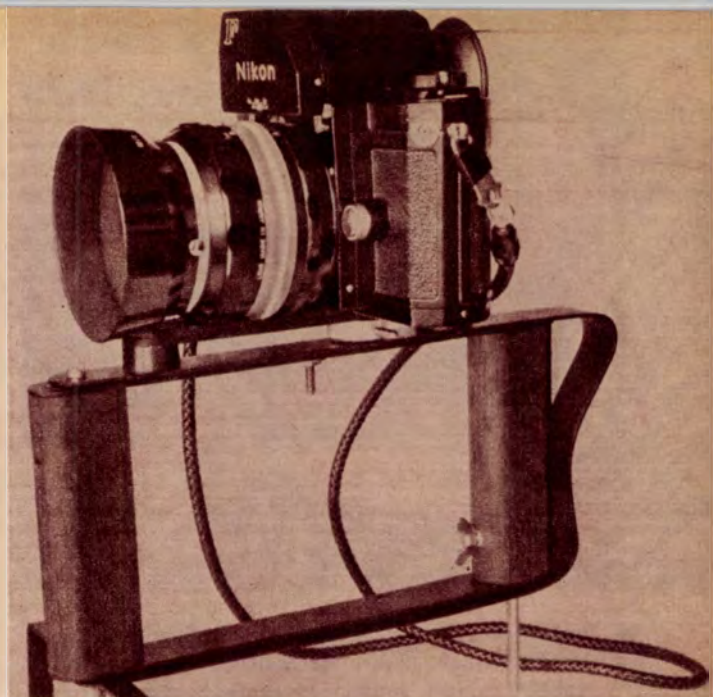

szon, s a kiálló csavarfejek segítségével nyomjuk be azokat a furatokba, majd a csavarokat hajtsuk ki.

A keretrészt most már végleg összeállíthatjuk (a fogantyúkat célszerű előzőleg szintelen lakkal kétszer átkenni) és felszerelhetjük a válltámaszt (A), valamint a gumiborítás kivágása és felragasztása (PALMATEX-szel) után a vezetőlécet (E) is. (A léc alá ne felejtjük el betenni a rögzítőcsavart.) A válltámasz szárai alá — a szorítócsavaroknál — tegyünk vékony műbőrből kivágott alátét karikákat. Végül a rögzítőcsavar segítségével erősítsük fel az első támasztólábat. A hátsó támasztólábat a szorító csavarjával rögzítsük a furatában úgy, hogy kb. 0,5—1 mm-t kiálljon. A szerkezet összecukása után — a kiálló lábvégecske alapján — a válltámasz alsó szárán megjelölhetjük a láb kivezető furatának helyét. Miután ezzel a furattal is elkészültünk, a szerkezet használatra kész.

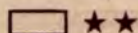

H—y. — Cs. L.

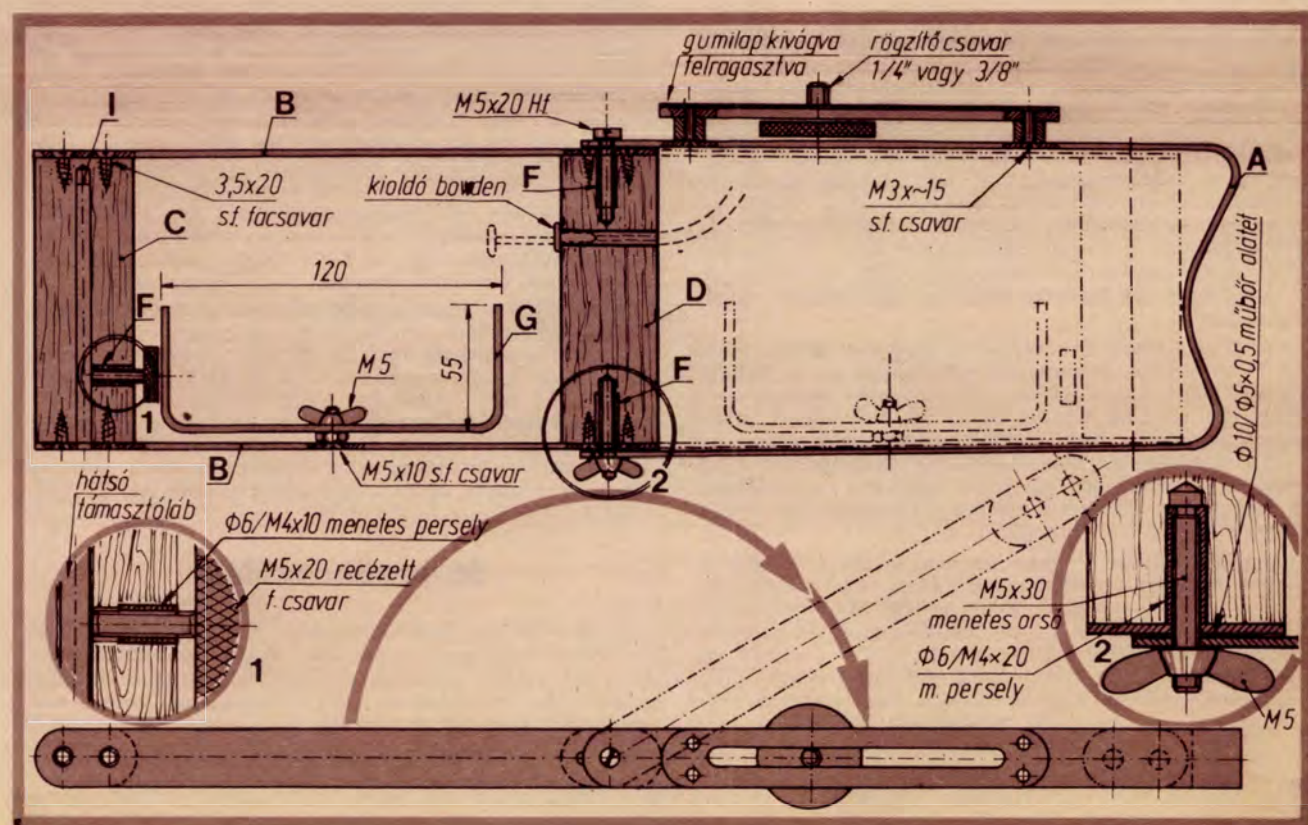



A régebben gyakran említett „jó készülék + jó antenna = jó vétel” képlet ma már nem teljes, csak további két, igen fontos tényezővel kiegészítve érvényes: „zavarmentes adás + megfelelő térerő + jó készülék + jó antenna = jó vétel”. Ahhoz, hogy e képlet alapján minden jó és eredményes legyen a műsorok vétele, valamennyi összetevőnek meg kell felelnie a követelményeknek. Ehhez ismertetjük az alapvető tudnivalókat.

Zavarmentes adás

Köztudott, hogy hazánkban a rádióállomásokat a Magyar Posta üzemelteti. Az országos adóhálózat bővítése következtében Magyarországon az elmúlt időben a rádió műsorszórás területén jelentős mennyiségi és minőségi változás következett be. Az, hogy a minőségi javulást nem mindenütt tapasztalhattuk, nem a Magyar Postán múlott. Mint ismeretes, a nagy teljesítményű műsorszóró rádióadók működésének feltételeit nemzetközi egyezmények szabályozzák.

A jelenleg érvényben levő egyezményt még 1948-ban, Koppenhágában kötötték, az akkor működő középhullámú adókra. Az elmúlt időkben azonban szerte a világon egyre több és mind nagyobb teljesítményű adót helyeztek üzembe. Nőtt a káosz az éterben, mivel részben titokban, részben nyíltan sorra megszegték az 1948-as egyezményt. A helyzet — különösen Európában — tartóhatatlanná vált. Időszerű volt tehát újabb egyezmény megkötése, amely ezúttal már minden ország részére kötelező lesz. A Nemzetközi Távközlési Egyesület 1975-ben újból elosztotta a középhullámú sávot és az egyezményt elfogadó országokat kötelezte, hogy 1978. november 23-tól kezdve az új hullámhosszakon működtessék adóállomásaikat.

Az új egyezmény értelmében hazánkban 1978. november 23-tól kezdve valamennyi adóállomás az új hullámhosszon sugározza a műsört (1. táblázat). Amint az a táblázatból kitűnik, a régi és az új frekvenciák között csekély az eltérés. Nem csekély azonban a javulás, amit a vétel minőségében tapasztalhatunk. Megszűnnek a kellemetlen füttyök, nem halkul el időnként a rádiókészülék hangja, az adóállomások majd tisztábban és egyenletesebb hangerővel vehetők.

Az adóállomások áthangolása nem érinti a vevőkészülékeket. Minden adóállomás ugyanúgy vehető lesz valamennyi régi készülékkel, mint azelőtt. Az adófrekvenciák 1 kHz-es eltérése a vevőkészülék skáláján alig észrevehető eltolódással jár, vagyis a korábbi helyett egy kicsivel arrább kell csavarnunk rádiókészülékünk állomáskereső gombját, hogy a Kossuth vagy a Petőfi rádió műsörát már sokkal jobb minőségben vehessük.

Megfelelő térerő

Mint már említettük, a középhullámú rádióadók részére nemzetközi egyezmények jelölték ki az üzemi frekvenciákat. Ez a mintegy 120 csatornára korlátozódott elosztás a nagyszámú rádióállomás miatt kevésnek bizonyult. Ahogy fejlődtek az egyes országok adóhálózatai, úgy jelentkeztek az egyre fokozódó vételi nehézségek. Az azonos hullámhosszon működő adóállomások közül az volt a jobban vehető, amelyik téréreje az adott földrajzi területen nagyobb volt. Érthető tehát, hogy minden ország arra törekedett, hogy az adóállomások teljesítményének fokozásával, valamint az antennák korszerűsítésével mind nagyobb területen biztosítson megfelelő térerőt.

E gondolat jegyében épült hazánkban a solti nagydó, amely a 2000 kW-os teljesítményével, az ország középpontjában elhelyezkedve hazánk területének 86%-án teszi lehetővé a kifogástalan vételt (1. térkép). A solti nagydó azonban csak a Kossuth rádió műsörát sugározza, a Petőfi rádióé külön adóhálózat (2. térkép).

A Kossuth és a Petőfi rádiók műsörát a középhullámú műsorszórás mellett — számtalan előnye miatt — az URH-sávban is sugározzák (3. és 4. térkép). A két térerőtérképre tekintve láthatjuk, hogy az ország egyes kisebb területein a térerő nem éri el a jó minőségű vételhez szükséges térerőnormát. Ez nem jelenti azt, hogy e területeken nem vehető az illető adóállomás műsora, csupán a vétel minősége romlik a vevőkészülék érzékenységétől és az antenna milyenségétől függően. Ezen a területeken lakó rádiótulajdonosoknak tehát többet kell „áldozniuk” a jó URH-vétel érdekében.

Az országos adóhálózat-telepítésnek egyik tényezője, hogy a vétel szempontjából mostoha területeken is vagy a középhullámon, vagy az URH-sávban még elfogadható minőségben legyenek vehetők a rádióműsorok.

Hazánkban a legmagasabb műszaki színvonalú rádiózás az URH-sávban, az ún. 3. műsor programjának keretén belül valósítható meg (5. térkép). E műsört sugárzó adóhálózat térerő-térképén — de a 2., 3. és 4. térerőtérképeken is — láthatjuk, hogy az egyes körzetek átfedik egymást. Az átfedések miatt az ország útjain haladó gépkocsik rádióit célszerű időnként áthangolni a következő adóállomásra. (Az ezzel kapcsolatos tudnivalókat ismertetésére egyik következő számunkban visszatérünk.)

Jó vevőkészülék

A jó vételhez természetesen a hibátlan vevőkészülék is elengedhetetlenül szükséges. Tehát, ha továbbra is rossznak véljük a vételt, elsőként feltétlenül a vevőkészülékünket vizsgáltsuk meg. Előfordulhat, hogy a már legyengült készülék a nagy térérejú állomások vételekor

táblázat

Műsor	Régi	1978. nov. 23-től	Adóállomás
Kossuth	556,58 m (539 kHz)	555,55 m (540 kHz)	Solt
	189,00 m (1594 kHz)	188,32 m (1593 kHz)	Miskolc
Petőfi	240,00 m (1250 kHz)	239,80 m (1251 kHz)	Siófok
	252,75 m (1187 kHz)	252,52 m (1188 kHz)	Szolnok
	344,00 m (872 kHz)	343,64 m (873 kHz)	Lakihegy
	223,88 m (1340 kHz)	223,71 m (1341 kHz)	Lakihegy
	240,00 m (1250 kHz)	239,80 m (1251 kHz)	Nyíregyháza
	252,75 m (1187 kHz)	252,52 m (1188 kHz)	Szombathely
	344,00 m (872 kHz)	343,64 m (873 kHz)	Pécs
	189,00 m (1594 kHz)	188,32 m (1593 kHz)	Moson-magyaróvár
	222,38 m (1349 kHz)	222,22 m (1350 kHz)	Győr
	222,38 m (1349 kHz)	222,22 m (1350 kHz)	Szolnok

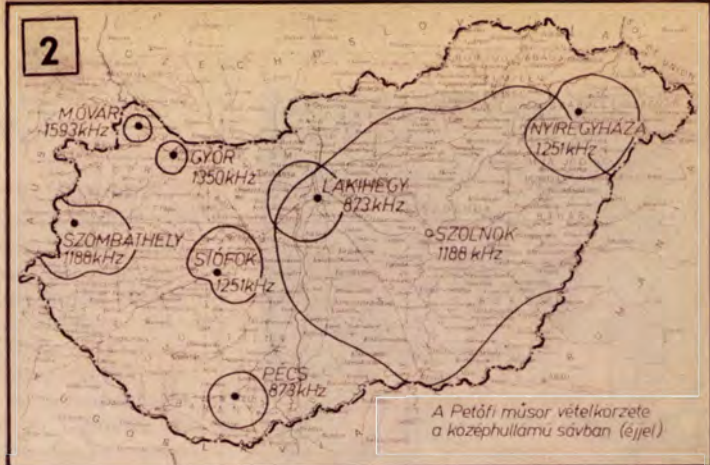

bűg, torzít, fűtül, míg korábban elfogadhatóan működött. E jelenség a megváltozott télerőnek tudható be. Ugyanis a vevőkészülékek szabályozó áramköröi egy bizonyos téreőr hatására már nem képesek megvédeni a készüléket a túlzérlésektől. Áthallások keletkeznek, egyszerre több, ún. tükrőállomás hangja szólal meg, torz és változó hangerejű lesz a vétel. Ez egyértelműen készülékhiba.

Ne bosszankodjunk, ha a régi és „jól bevált” készülékünket javíttatni kell, esetleg korszerűbbre szükséges cserélni, mert a megjavított vagy új készülékünk sokkal jobb minőségű rádiózást tesz lehetővé.

Jó antenna

Végezetül ne feledkezzünk meg arról, hogy a rádióhullámok felfogásához antenna szükséges. Bár az utóbbi időben a vevőkészülékekbe beépített ferritantennák kis-é elkényeztettek bennünket, ne feledjük, hogy a jó minőségű és zavarmentes rádióvétélhez továbbra is jó antenna szükséges. Ugyanis a helyi vételi körülményekhez képest nem minden esetben jó a készülékekbe épített antenna. Célszerű a rádiót külső antennával is kipróbálni, és ha a kétféle antennával elért vételminőség között nagy a különbség, akkor a külső antenna használata mellett döntünk.

A jó antenna különösen fontos az URH-sáv vételénél, valamint a gépkocsirádióknál. Jobb, ha panaszkodás előtt tisztázzuk, vajon rendben van-e a gépkocsi antennája. Ehhez nem kell sem bonyolult műszer, sem különleges szaktudás. A gyanús antenna helyébe egy ideiglenes antennát téve egyértelműen megállapíthatjuk a hiba eredetét. Ha a gépkocsirádió antennadugaszának helyébe egy 5–6 méter hosszú szigetelt vezetékét csatlakoztatunk s a hiba megszűnik, a készülék érzékenyebb lesz, tisztábban és nagyobb hangerővel szól, akkor cseréljük ki a hibás autóantennát.

Mocsáry Gábor
Molnár Béla

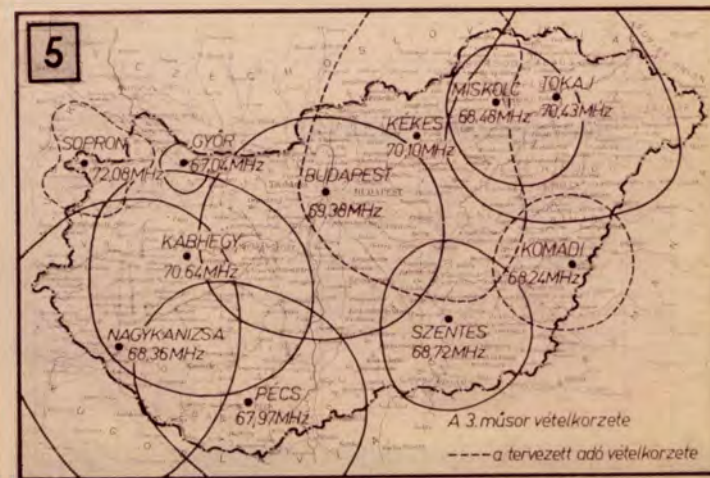
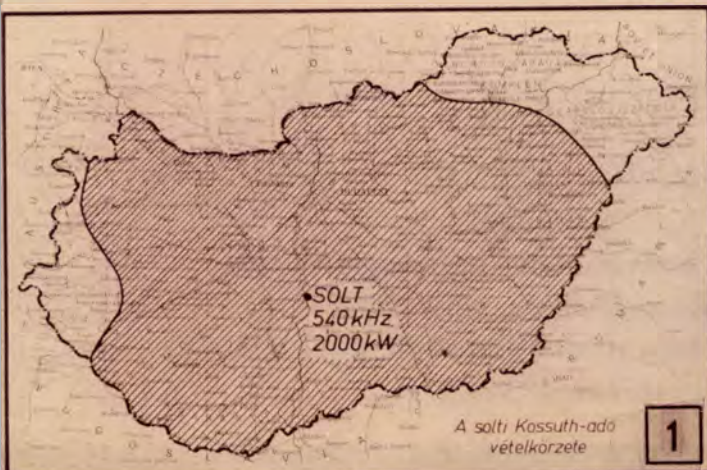
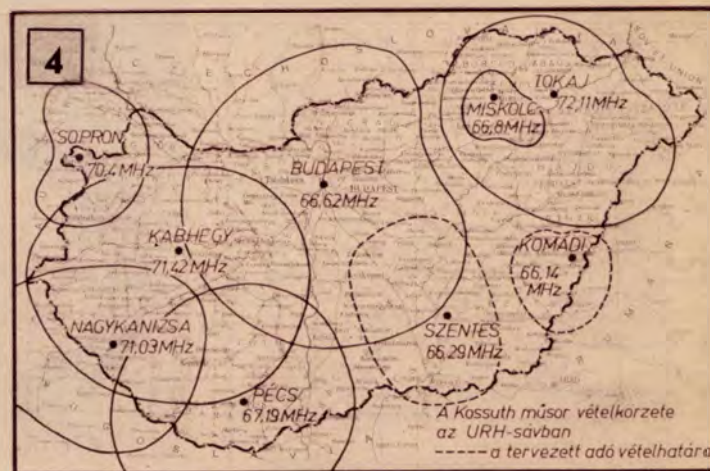
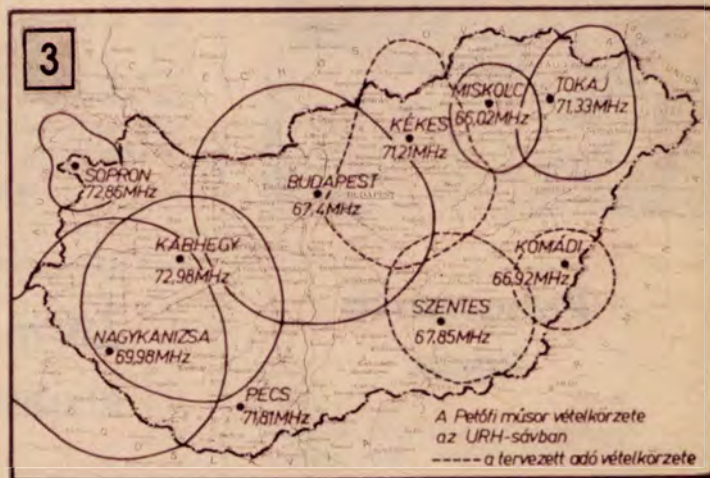



Pohártartó kosár

Vásároltam hat szép poharat ajándékba. „Önmagukban” nem találtam a sorozatot mutatósnak, ezért készítettem egy kosár alakú pohártartót.

Először megmértem a poharak átmérőjét, és annak megfelelően határoztam meg a méreteket. (Poharaim 3 dl-esek.) Kiszabtam 10 mm vastag diófából a 155×230 mm-es alaplapot, és kivágtam a hat nyílást a poharak számára. Utána azonos méretű rétegelt lemezt vágtam ki és a lyukacsos falap alá ragasztottam. A felső szélekre lécszegélyt szegeltem, majd az „együttes” éleket égetett mintákkal díszítettem. A fémkeretet 3 mm, a fogantyút 4 mm átmérőjű lágyacél huzalból készítettem. Végül a faalapot szintelen lakkal, a fémkeretet fekete zománctfestékkel bekentem, s száradás után a kettőt összeerősítettem.

KONDICS BALÁZS
Sitke

„Mosogatás” fóliával

Sok háztartásban megtalálható már a német gyártmányú, kis „AKA Party-grill” asztali grillsütő. Javaslatom használat utáni tisztításának megkönnyítésére vonatkozik. A „grillezés” elkezdése előtt a fedőlapra belülről helyezünk alumínium fóliát úgy, hogy a széleken egy kissé túlérjen és a szerkezetet akkor zárjuk le. Így ha sütés után leveszünk a fóliát, a fedő belseje tiszta marad.

GULYÁS FERENC
Csongrád

Öntözőkanna flakonból

A kiürült „Fertőtlenítő MOS—6” kanna alakú tartályát „nem volt szívem” kidobni. Öntözőkannát csináltam belőle. A kanna kupakját átfúrtam olyan méretűre, hogy szorosan beledughattam egy szódásüveg műanyag csövét. A cső végén levő perem pontosan illeszkedett a kupakba és egyúttal tömített is. (Ha nincs szódásüveg cső, jó az autószipon felvezetőcsöve is, de azt be kell ragasztani a kupakba.) Ha akadozva folyik a víz, a tartály tetején fúrjunk kis levegőbeömlő nyílást. A kis locsolóval gőzölös vasalónk tartályát is mellécsurgás nélkül tölthetjük fel.

WAGNER ALFRÉD
Budapest



ZK magnó kiszávítása



Két éve vettem egy ZK 145 de Luxe magnetofont. Már a garanciális idő alatt — de azután is — állandó hibaként jelentkezett, hogy a felvételek lejátszásakor halkuló, majd felerősödő hang hallatszott. Ezért a magnó hangja szinte élvezhetetlen volt. Megállapításom szerint a hibát a fékezést szolgáló filckorongok elkopása okozta, valamint az, hogy a műanyag tárcsa az állandó forgás következtében tükörsimára kopott.

Kicséréltem a filckorongokat, a tárcsákat felcsiszoltam, de mindezek nem bizonyultak végleges megoldásnak, mert egy hónap elteltével a hiba újból jelentkezett. Ezek után műszaki rajzlapból kivágtam a tárcsa méretének megfelelő korongot, és azt a tárcsa belső felére ragasztottam (a képen nyíl mutatja). Ez már megfelelő, tartós megoldásnak bizonyult. Több mint fél éve így használom a magnót, hibátlanul működik. Ezért az eljárást bátran ajánlom magnós társaimnak.

BORSI GYULA
Budapest

**A megjelent ötleteket honoráló
vásárlási utalványokat
postán — ajánlottan — küldjük el a beküldőknek,
s továbbra is
kérjük kedves olvasóink megvalósított,
közérdeklődésre számot tartó,
lehetőleg fényképpel illusztrált saját ötleteit.**

Érzek kell az ajándékkészítéshez

Akinek nincs, ne is fogjon az ajándékbarkácsoláshoz. De mi kell még?

Precizitás. Autódba beszereled a frissen elkészített oda-visszajelzőt, hozzá az apró alátétet, csavaranyát, sasszeget, csapszeget, pedáns gondossággal és megfelelő sorrendben küszöbre, lökhárítóra, motorterőre rakosgatod. Ott primán kéznél van! Mindaddig, míg nejed el nem unja az ácsorgást melletted, üde ásitással a kocsiba be nem száll, az ajtót maga után lendületesen beurrantva. Váratlan csapástól műtyűrök szanaszét szökellnek, kocsi alá, utca tócsájába, csatorna lefolyóba. Eltart egy ideig, míg hasmánt kúszva a nagyját újra egybehordjátok, s emelt hangon tisztázzátok, ki a hibás.

Elmélyültség. Visszavonulni az udvar mélyén megbúvó kis barkács-sufniába és megfigyelkedni mindenről, csak az unokaöcsinek rendelt hintaszékre figyelni, például. Alkonyattájt lehet észrevenni a külvilágból annyit, hogy orrfacsaró bűz terjeng, nyilván a szomszéd Délnyugatiték már megint odakozmálták a tejet! Aztán ideje nagyt kurjantva észbe kapni, a konyhába rohanni, ahol is reggel óta melegszik a gázon a hidegenyv.

Emlékezőtethetség. Fejből fújni a „Stux úr, mit csinál, maga rossz” kezdetű slágert, és még harminckilenc korabeli társát, egyből tudni, hogy Ardeleán, Bákonyi, Dackovics, így kezdődött harminc éve az óvo-

dai névsor. Csak arra speciál semmiképpen sem emlékezni, hogy ki nek adtuk kölcsön a múlt héten, fél órára a jobbik karácsonyfatalpat, villanyfűtőt, akkutöltőt és a bicikli-pumpát?

Prima látás. Vagy legalábbis megjegyezni, hogy mázolóshoz legjobb a házastárs szemüvege, villogó fenyőgyertyák szereléséhez a nagymami napszemüvege, fotómasinák szétszedéséhez mindkettő, egymásra téve és sorosan kapcsolva.

Összpontosítás. Felírni mindent pontosan, ami szükséges, utána rostírónnal, megnyugodva kavargatni a kávé, öt perc múlva sehol nem lenni a cetlit, hogy hányas évfolyamú és számú Ezermesterben található a megoldás. Nem baj, szerencsére tisztán emlékszik a címlapra, zöldruhás telt keblű hölgy létrán, fején valamiféle érdekes antennákkal vidoran tekint a jövőbe. Estig mind megszállottabban és százharmincszor egymás után végiglapozni az egész kupacot, hiába. Pedig megvan a keresett példány is, csak nem találja, mert rajta áll. (Címlapján három pufók kisgyermek játszik elemes nyuszikával.)

Selejtezés. Ami felesleges, attól szabadulni kell. Amint kiborítunk középre minden kincset, tüstént kíváncsian mellételepszik a család. Nagymami nyögve lehajol a csavarjátört gyömbérdarálóhoz, fiacskám, csak nem akarod ezt kidobni? Gyerek kibelezett első rádióját menti meg hatottan az enyészettől,

feleség a szétaposztott kis telefont, istenkém, Öcsike ebbe bírta először kimondani, hogy: azt a jégen kopogóját! S végül kiderül, hogy három üres, horpadt gyufásdoboz kivételével minden visszamarad.

Hely. Rém érdekes: eddig minden primán elfért, most nincs helye a harmadának se!

Rend. Visszarakás menete: eleinte szépen, szortirozva, áttekinthetően, hogy csak nyúlni kell majd érte. A többit ömlesztve, mindenüvé, a nyű esne a tömérdek kactjába! Néhány reprezentatív darabot igazságosan és titokban szétosztva a családtagok szekrényének mélyére. Emelt hangú érdeklődésükre, miszerint mit keres ez a törtött s félárboera eresztett esernyőváz?, feleljük szelíden, hogy felőlem máshová is rakhatod. Attól fogva ők bolyonganak űzött tekintettel helyet keresni.

Magány. Helyesebb titokban selejtezni, különben szereteteink, amint bármilyen holmijukat nem lelik, minden meggyőződést nélkülöző rövid keresés után feljajdulnak: azért nincs meg, mert te kidobáltad!

Ami nincs. Helyes, ha gondos mérlegelés után kiselejtezzük a felesleget. Helyünk ugyan — fura módon — semmivel nem lesz több, de amint elhordta a szemetes, tüstént feljajdulva kapunk a szívünk-höz: vinné el a cica, hát nem pont most lenne mulhatatlan szükségem a kimustrált hátobsprejzenre.

G. Szabó Judit

A BNV-n láttuk

Az idei őszi BNV a barkácsolóknak kevesebb érdekességet nyújtott, mint az előzőek. Valószínűleg azért éreztük így, mert időben nem sokkal a BNV után rendezték meg a Barkács '78 kiállítást, amely kifejezetten ezt a témakört képviseli.

Néhány érdekes számszámot, barkácsfelszerelést és új anyagot azért így is láthattunk az Interunion Külkereskedelmi Egyesülés, az Univerzál Kft. és a Kéziszerszámgár kiállítóhelyein.

Új anyaggal jelentkezett a Borsodi Vegyi Kombinát. Az ONGROTEP lépcsőtakaró lágy PVC alapanyagból extrudálással előállított burkolóanyag. Nyers és sima betonfelületre egyaránt felszerelhető Palmatex vagy Palmafix PVC-ragasztóval. A ragasztás technológiája hasonló a műanyag padlóburkolatokéhoz. A kék, zöld, szürke és fekete színben gyártott lépcsőtakarót 267 mm szé-

les tekercsben, méterenként 116 Ft-ért árusítják majd.

Sok szép festéken, ragasztóanyagokon kívül új berendezést is bemutatott a Tiszai Vegyi Kombinát. A WINTERMIX színezőrendszerrel a festékek színválasztéka szinte tetszés szerint növelhető. A berendezés a kiválasztott színminta alapján az alapfestékhez megfelelő színezőanyag hozzáadásával keveri ki a ki-

vánt színt. Mindezt a festékesdoboz fedelén keresztül végzi el, melyet a művelet befejezése után automatikusan lezár. A berendezés a színminták rendkívül pontos reprodukálásán kívül korlátlan lehetőséget nyújt új színárnyalatok kidolgozására is. A mindössze 1–2 percig tartó keverési és homogenizálási művelet után a színezett festék azonnal felhasználható.

— p —

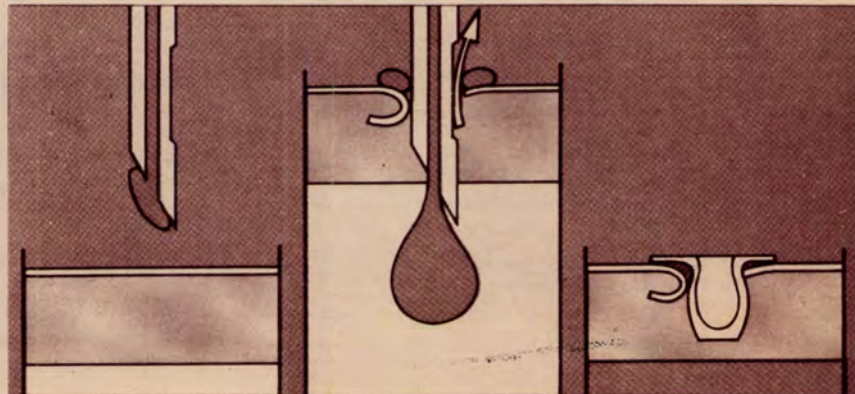

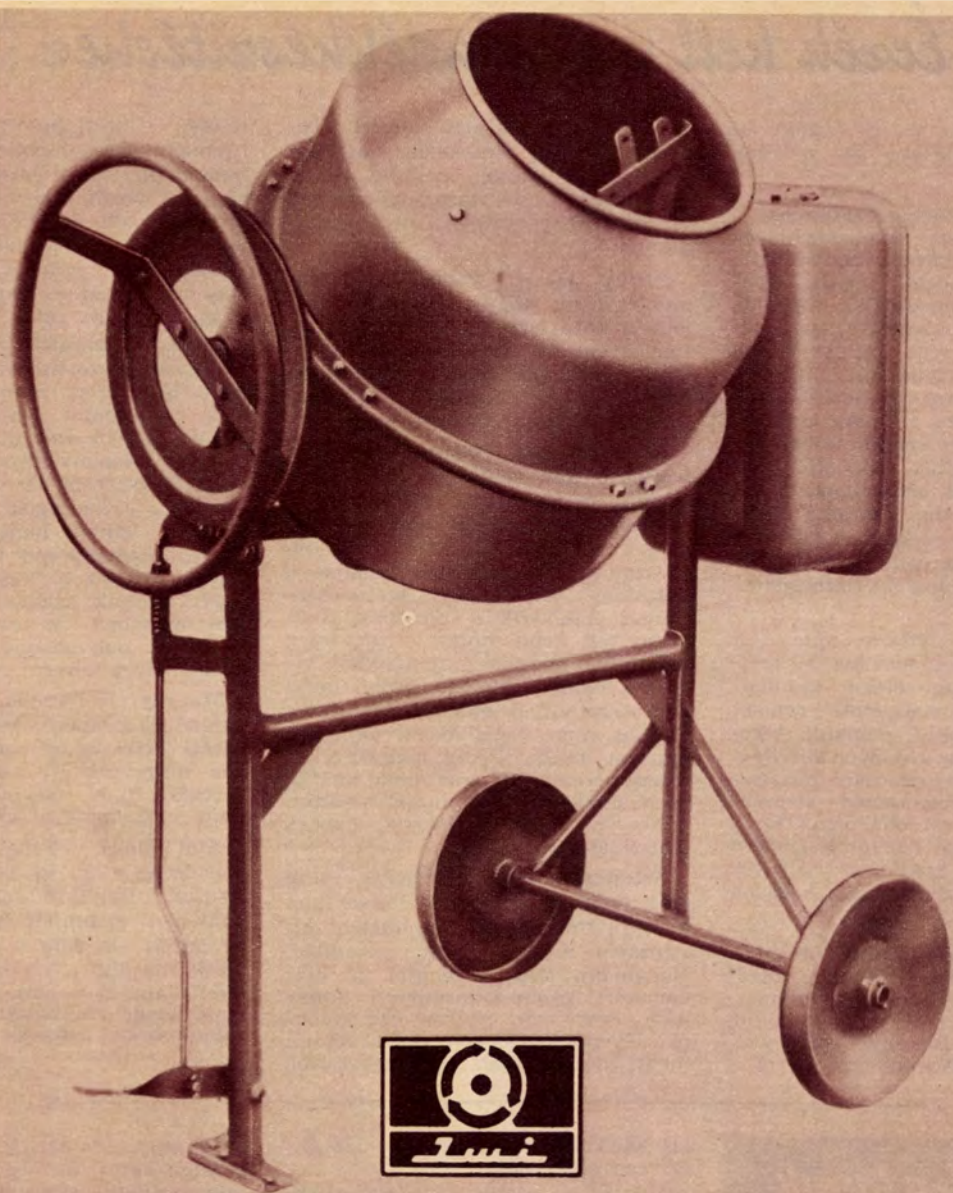

Az Ipari Műszergyár egy igen hasznos termékére hívja fel szíves figyelmét: betonkeverő gép, amely kiválóan alkalmas családi házak és hétvégi házak építésénél a szükséges beton keverésére, állandó üzemi igénybevétel mellett.

MŰSZAKI ADATOK:

A keverőüst teljes űrtartalma: 135 liter
 A keverőüst befogadóképessége: 100 liter
 Hálózati feszültség: 220 V
 Hálózati frekvencia: 50 Hz
 Felvett teljesítmény: 380 W
 Névleges áram: 1,8 A
 Fordulatszám (üst): 28 l/perc
 Üzem mód: állandó

**Garantáltan jó minőségű gép,
 amivel időt,
 pénzt és fáradságot
 takarít meg!**

Gyártja:

IPARI MŰSZERGYÁR

2170 Aszód, Pf. 2.
 Telefon: Aszód 60.

MINTABOLT:

1077 Budapest,
 Majakovszkij utca 69.

(-)



„Szuper” VENUSBERG

Az elmúlt években igen sok VENUSBERG TU 1/2 típusú univerzális barkácsológép került forgalomba. A viszonylag olcsó ár és a sokoldalú felhasználási lehetőség a magyarázata annak, hogy a barkácsolók egyik legkedveltebb kisgépe lett.

A több éves tapasztalataink alapján a gépen végzett módosítások, illetve kiegészítések igen hasznosnak bizonyultak. Azokat a közölt fényképek és a tervek alapján bárki, maga is könnyen megvalósíthatja.

A képeken látható gép teljes felszerelésének részletes ismertetése messze meghaladná egy cikk kereteit, ezért az alaplapot, a motor felerősítését, a szíjfért és az elektromos szerelést csak általánosságban tudjuk ismertetni. Ezt még az is indokolja, hogy a barkácsolók többsége egy, már meglévő motorját (például mosógépmotort) használja majd fel.

A barkácsológép gyárilag ajánlott üzemi fordulatszáma 2500–3000 ford./perc. A gép optimális fordulatszáma a két érték között van, ezt vegyük alapul a szíjtárcsa méretezésekor. A teljesítményszükséglet kb. 300–400 W, de még a 120 W tényleges teljesítményű motorral is (pl. ORe 13m–4K) jól üzemeltethető.

Néhány tanács

A gépet úgy erősítsük az alaplapra, hogy azon ne fordulhasson el. Az egyetlen M 10-es rögzítőcsavar ezt nem biztosítja, ezért a gép öntvényének mellső élén, a képeken jól látható támasztólemez használata ajánlatos!

A motort úgy kell felszerelni, hogy a szíj feszíthető legyen. Az ékszíj megfeszítése akkor jó, ha azt ujjunkkal

könnyedén megnyomva kb. 10 mm-t enged.

Az alaplap tervezésekor vegyük figyelembe a motor magasságát. Felső része nem érheti el a körfűrész-asztal szintjét, mert hosszabb anyagok megmunkálásakor az anyag beleütközne és balesetet okozhatna!

A túl nagy alaplap szükségtelen, sőt, néha hátrányos is, főként ha a gépet mozgathatóra készítjük. Alkalmazzunk nagyobb felületű – gumilemezzel ellátott – lábakat, így a gép biztosan áll, nem mozdul el.

A motor kapcsolója lehetőleg az alap homlokfelületén kapjon helyet.

A szíj fölé széles, könnyen felbillenthető, de merev szíjvédőt kell szerelni. Kivitelezéséhez a képek nyújtanak segítséget. Nélküle a körfűrész használatakor lehulló fadarabok könnyen a szíj alá kerülnek, szíjszakadást, esetleg balesetet okoznak.

A már alapra szerelt gépünkön megkezdhetjük az átalakítást, a kiegészítő szerelvények felszerelését.

Védőborító a körfűrészhez (A)

Az egytengelyű barkácsológépek egyik hátrányos tulajdonsága, hogy működés közben olyan részei is forognak, amelyek pillanatnyilag nem használnak és azok – mert a barkácsoló figyelme más műveletre összpontosul – komoly balesetveszélyt jelentenek. A gép tartozékai között levő fűrészvédő nem zárja ki biztonságosan a baleset lehetőségét, ezért érdemes új védőborítót készíteni.

A tervekben megadott méretek szerint elkészített borítólemez (1) mellső felhajtása a körfűrész-asztal elülső, tengelyirányú vezetőárákba illeszkedik és a középen beforrasztott hatlapfejű M 6×15-ös csavar (2) a vezetőárok részébe kerül. A rögzítőcsavar fejét reszeljük le és forrasszuk a védőlemezre. A megadottnál vékonyabb lemez ne használjunk! A lemez hátsó, visszahajtott részének alsó felületére erősítsünk filc- vagy gumicsíkot (3), amely megakadályozza a lemez rezgését. A lemez egy M 6-os szárnysanyával erősíthető fel.

Asztallap-rögzítő csavarok (B)

A körfűrészasztal kellő magasságú helyzetét eredetileg 2 db 10 mm-es laptávú M 6-os csavar biztosítja. A csavarokhoz nehéz hozzáférni, ami főleg akkor bosszantó, ha az asztal magasságát gyakran kell változtatni. Készítsük vagy készíttessük el a rajz szerinti csavarokat, amelyek az eredeti alátétekkel, kézzel meghúzva is biztonságosan rögzítik az asztalt. Egészen nehéz anyagoknál pedig a villáskulcs kényelmes használatát is lehetővé teszi.

Biztonságos lécvezető (C)

A gép eredeti – lemezből készült – lécvang hosszfűrészeléséhez szükséges vezetője kissé gyenge és a biztonságos anyagvezetéshez rövid. Az új, hosszfűrészeléshez alkalmas vezető még az igen vékony, kb. 2 mm vastag lécek előállítására is jól használható.

Elkészítését a körfűrészasztal hátsó, köszörükorong oldali élénél felszerelt menetes füllel kezdjük. A rajz szerint kialakított alsó tartólemezt (5) az alátétlemezzel (4) két M 3-as süllyesztett fejű csavarral erősítsük az asztallap alsó részéhez. Fontos, hogy a felerősített menetes fül felső síkja pontosan az asztal síkjában legyen. Ezért a feltételemez (6) pontos vastagságát határozzuk meg, és elkészítése után szegecsekkel (7) rögzítsük az alsó tartólemezhez (5). Csak ezt követően alakítsuk ki a mindkét lemezen átmenő M 6-os furatot.

A vezetőléc (9) anyaga keményfa. Megmunkálás után itassuk át lenolajjal. A rajzon megjelölt furatot át a léccet egy M 6×50-es csavarral erősítsük az eredeti fém vezetőlécre.

A hátsó állítólemez (8) – helyének pontos bejelölése után – csavarozzuk fel a vezetőlécre (9). Gondosan állítsuk be, mert a vezetőléc csak akkor teszi lehetővé a pontos, mérettartó fűrészelést, ha alsó síkja – bárhová állítjuk is – rés nélkül fekszik a fűrészasztalon és a fűrész tárcsa felőli, függőleges vezető oldala pedig merőleges az asztallapra.

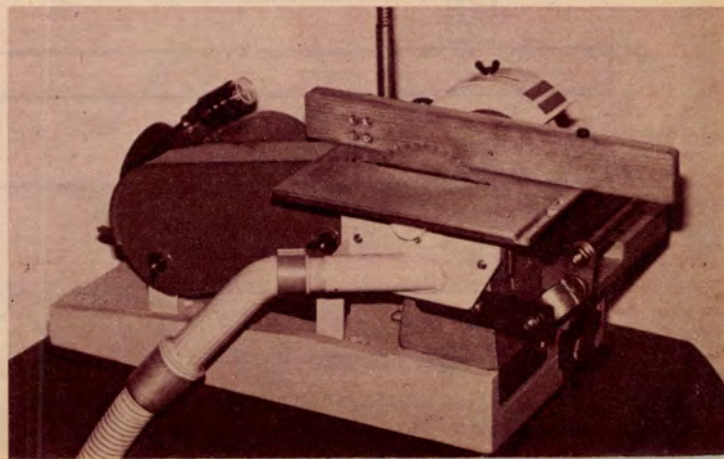
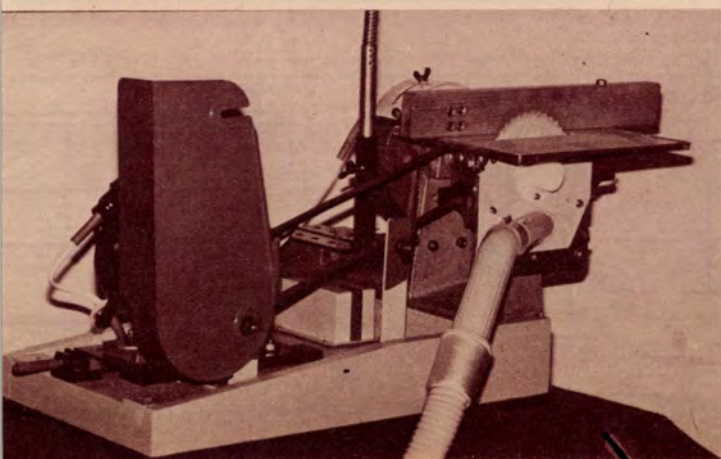

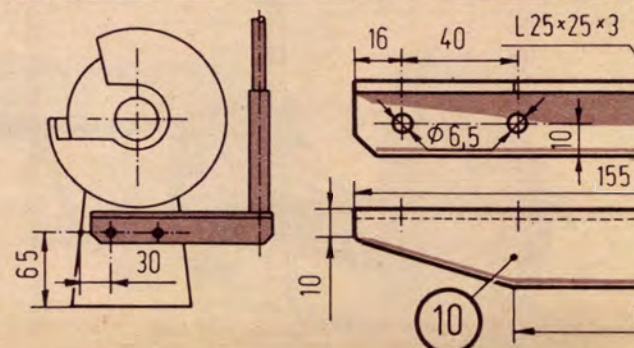
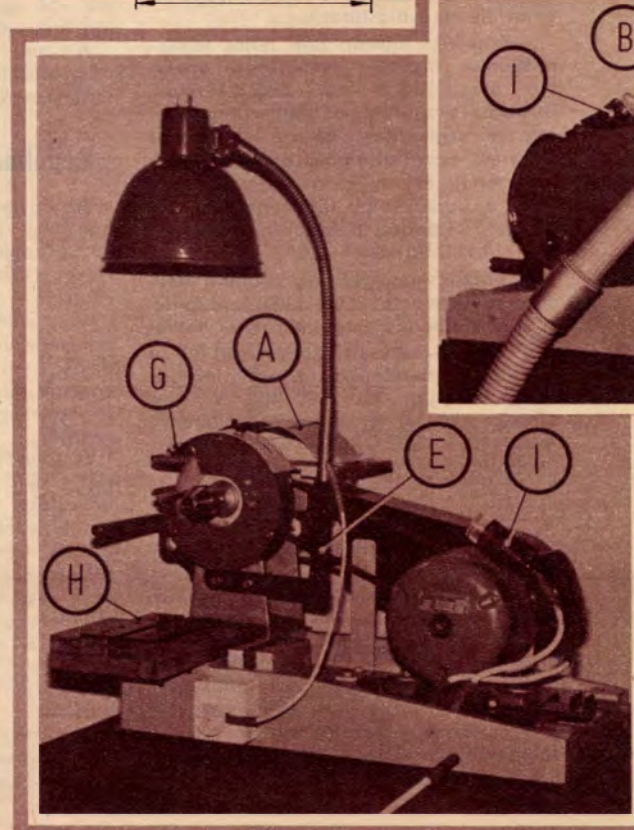
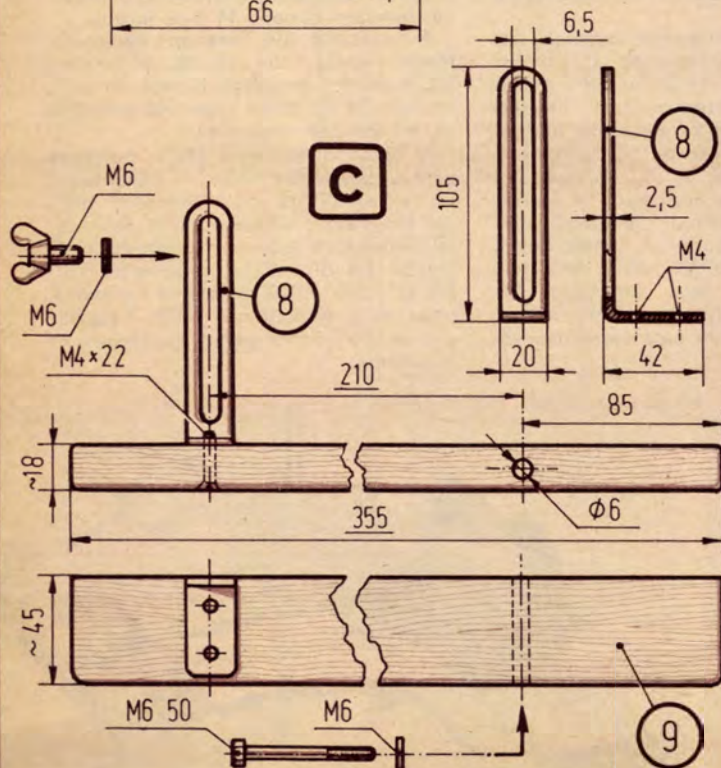
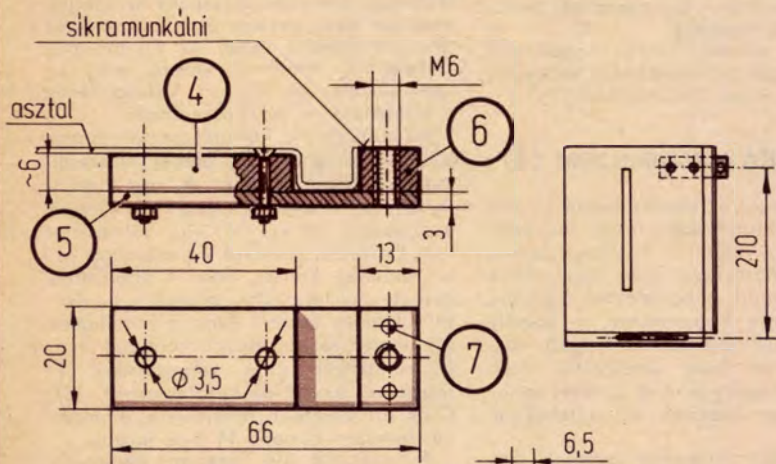
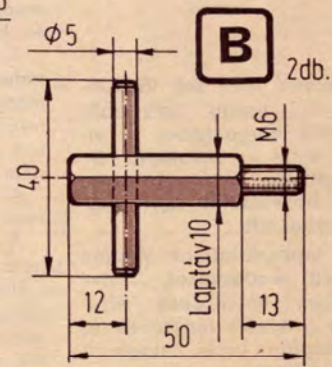
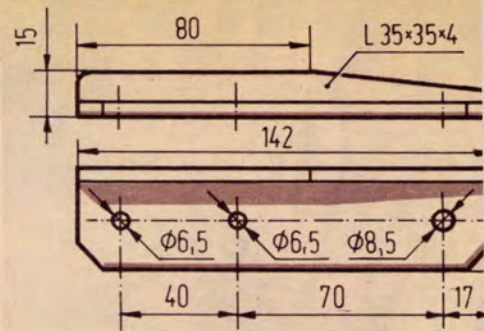
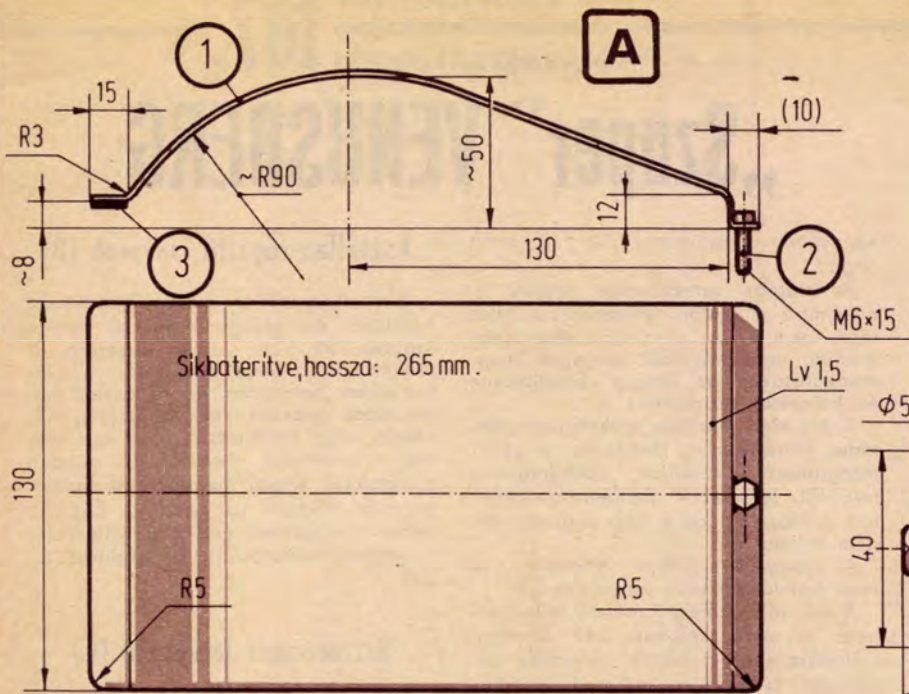

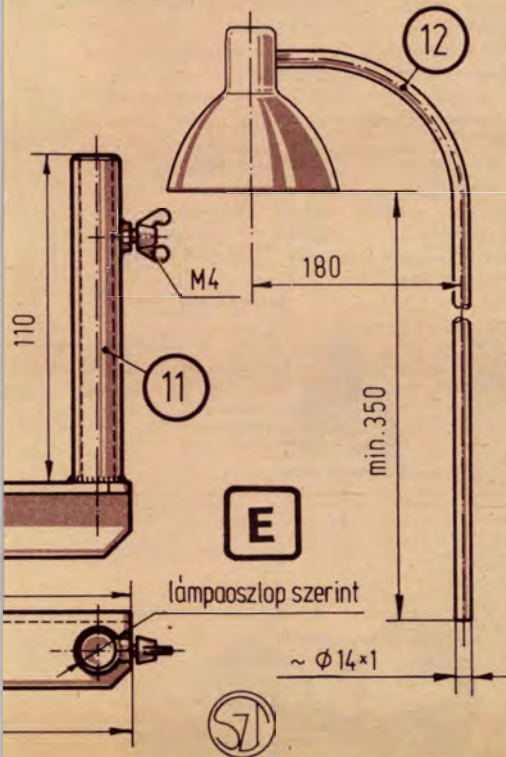
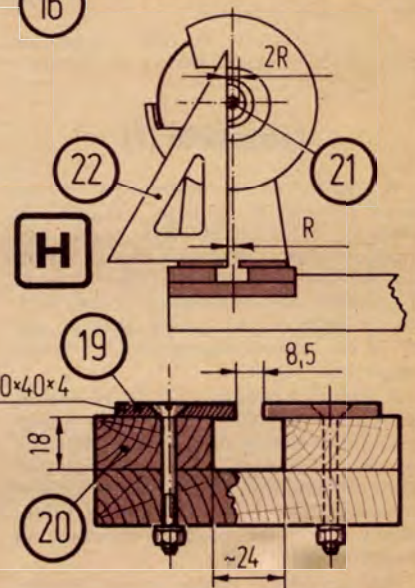
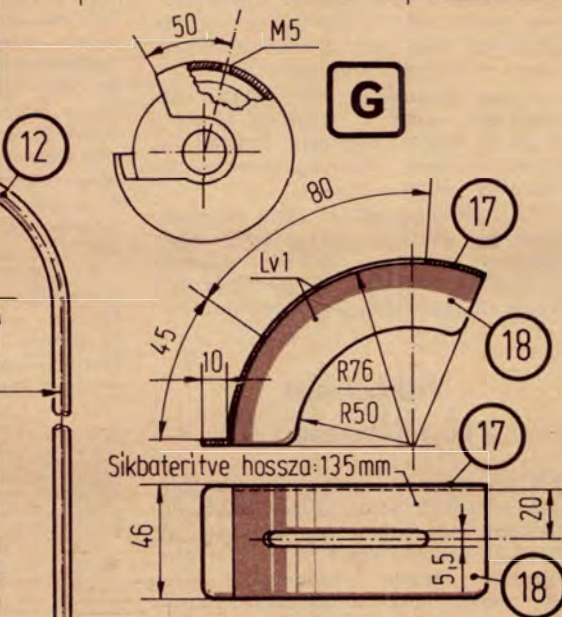
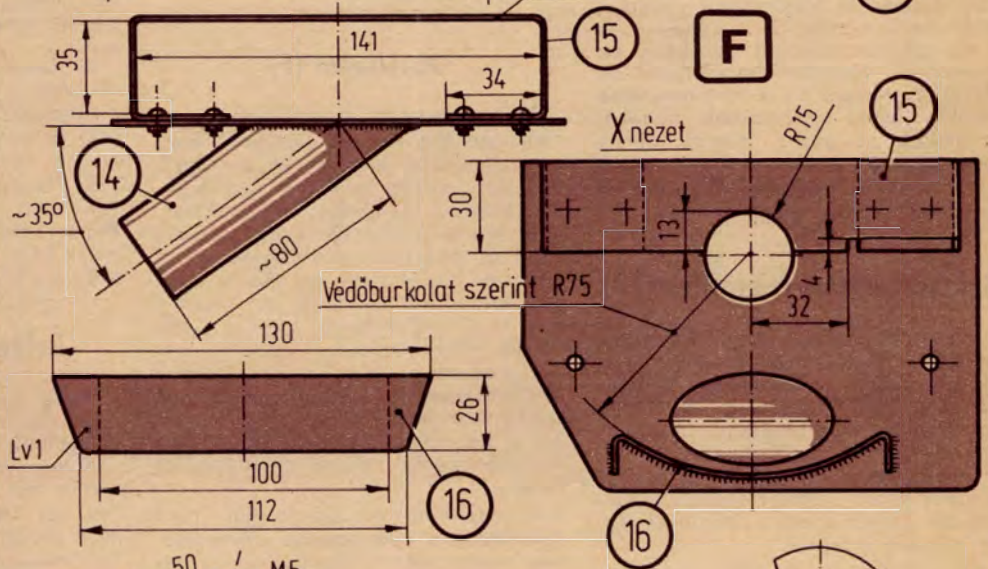
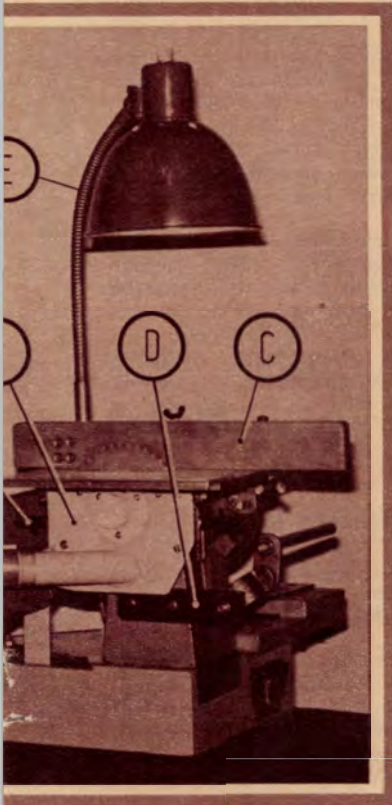
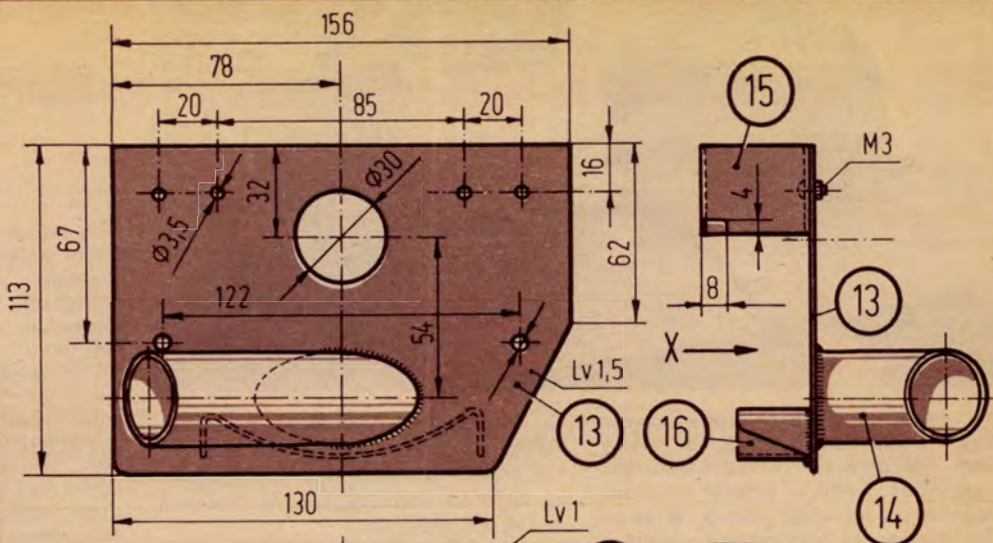
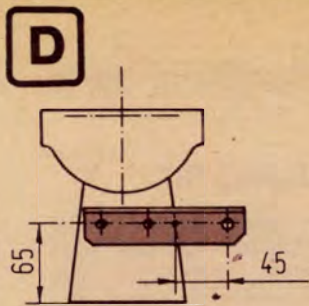

Az EM tervrajzsorozata

„Szuper” VENUSBERG

Kiegészítések, módosítások



107

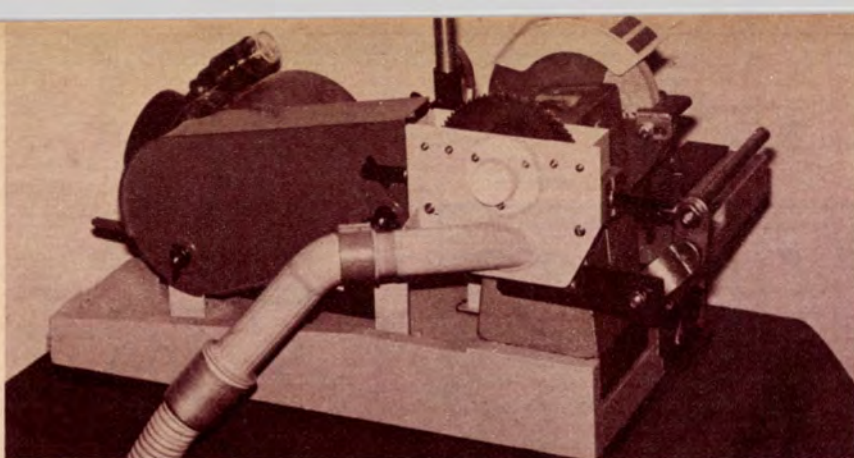

A vezetőlécet 2 db M 6-os szárnyascsavarral rögzíti az asztalhoz (az elülső részen alulról a fém vezetőlécet a vezetőárokban, hátul – felülről – az állítólemezt a menetes fülhöz). A vezetőléc gyorsan és biztonságosan állítható a kívánt méretre. A fűrésztárcsa és a lécs párhuzamosságát gondosan ellenőrizzük! Vágáskor használjunk tollólécet és tartsuk be a famegmunkáló gépekhez előírt legfontosabb szabályt: ne álljunk az anyag mögött, annak hossz tengelyében, hanem kissé mellette! A beállítás helyességéről próbavágással győződünk meg.

Befogószerzőm felerősítése (D)

A barkácsológépekhez kiegészítő tartozékok is kaphatók. Ilyen a vésők, gyalukések éllezését megkönnyítő befogószerzőm (ZSV). Eredetileg sarokidommal szerelhető az alaplapra. Használhatóbb és egységesebb lesz a berendezésünk, ha a rajz szerint elkészített egyszerű tartót a vázlat alapján a barkácsológép öntvényének a körfűrész felőli oldalára erősítjük.

Az éllezőkészülék az alsó sarokidom elhagyásával szerelhető az új tartóra.

Lámpatartó (E)

A pontos és balesetmentes munka egyik feltétele a jó helyi világítás. Az alapgép öntvényének jobb oldali függőleges falára (köszörű oldal) erősítjük fel a lámpatartót (10), melynek függőleges tartócsövét (11) csúsztatjuk a lámpaoszlop csövét (12) és egy M 4-es szárnyascsavarral a kívánt helyzetben rögzítjük.

A lámpa oszlopát (12) Ø 14 mm-es acélcsőből hajlítjuk meg. Arra erősíthető fel mereven a lámpafej. Állítható fej nem szükséges, mert a megadott méretek lehetővé teszik, hogy a lámpaoszlop elfordításával minden munkahely (körfűrész, köszörű, tokmány) jó megvilágítást kapjon.

Felhasználható természetesen minden olyan használaton kívüli lámpa is, mely biztosan rögzíthető. (A mintakészüléken is ilyen látható.) A jól szigetelt vezeték a lámpaoszlop belsejében vezetünk és a tartócső felett kifűrt – gondosan leélezett – furaton bújatjuk ki. Hálózathoz csatlakoztatását dugaszolhatóan célszerű kiképez-

ni, így ha nincs szükség rá, a lámpaoszlop (12) egyszerűen eltávolítható.

A lámpa vezetékét úgy kell elhelyezni, hogy az semmiképpen ne érhesse a mozgó alkatrészekhez!

Porelszívó (F)

A famegmunkáló gépek kellemetlen mellékterméke (és a feleségek réme) a nagymértékű forgács- és porképződés. Az elszívóburkolat (13) igen hatásos, könnyen szerelhető, a gép eltávolított eredeti burkolólemezeinek helyére kerül és annak két csavarjával rögzíthető. A részletrajzok alapján elkészített daraboknál ajánlatos az illeszkedést és a furatok helyét még az összeállítás előtt ellenőrizni, szükség szerint módosítani, mert a fűrésztárcsák védőöntvényeinél kisebb-nagyobb méreteltérések mutatkoznak. Felszereléskor a fűrésztartókat vegyük le. A kész elszívóburkolatot felülről csúsztassuk a helyére.

Az elszívóburkolat csőcsomóját (14) a rendelkezésre álló porszívó szívócsővének mérete szerint készítsük el és forrasztással vagy hegesztéssel csatlakoztassuk a burkolat lapjához.

A gép tengelye a lap síkjából kiemelkedik, ezért a számára készített Ø 30-as nyílást alkalmas fedéllel (a mintakészüléken műanyag peremes zárósapka) célszerű lezárni.

A porszívó porzsákját sűrűn tisztítsuk, mert az erőteljes porképződés miatt hamar eltömődhet. Erre a porszívó hangja és a kifűvónyíláson kiáramló levegő hőmérséklete is figyelmeztet.

Védőburkolat a köszörűkorongra (G)

A tokmányba fogott polírkoronggal végzett munka során a köszörűkorong könnyen megsértheti bal kezünket. A köszörű homlokfelületét zárja le a tervrajzunkon látható védőburkolat (17–18), amely használaton kívül hátracsúsztatható. Az elkészült burkolat alá, a védőöntvény burkolat alatti felületére ragasszunk filcet. Rögzítését a védőöntvénybe készített menetes furatba hajtott M 5-ös szárnyascsavarral oldhatjuk meg. (A csavar hossza nem érheti el a korong homlokfelületét!)

Ez a burkolat a legújabb kiadású gépeknél nem alkalmazható, mert az védőburkolatuk nem hengerfelületű!

Felfogólap (H)

A barkácsológép tokmánya sok célra felhasználható (polírkorong, acél sodronykefe, kisméretű horonymaró stb. befogása). Az eszközökkel akkor végezhetünk jó munkát, azokat csak akkor tudjuk jól kihasználni, ha egyszerű felfogólapot készítünk 2 db 150×40×4 mm-es laposacélból (19). A két lemezt egymástól 8,5 mm távolságra – egymással párhuzamosan – szilárdan, a keményfa alátétekkel (20) együtt csavarozzuk az alaphoz. Célszerűen méretezett csiszoló- és maróasztal, befogó, védőlemez stb. M 8-as kapupánt-csavarral rögzíthető a felfogólapra.

A lemez felerősítési helyét egy derékszögű vonalzóval (22) könnyen meghatározhatjuk. Ha a tokmányba (21) befogott egyenes, merev köracél mellett végighúzzuk a felfogólap síkjára fektetett vonalzó, az kijelöli a felfogólap középvonalának irányát. Ahhoz adjuk hozzá a köracél átmérőjének felét és megkapjuk a középvonalat.

Reléellenőrző lámpa (I)

Végül egy ötlet azok számára, akik relés motorral (régí mosógépmotor) működtetik barkácsológépüket.

A képeken látható a motoron elhelyezett zárt foglalat. Abban kapott helyet egy 220 V-os parázslámpa. Feladata a motor indításakor és túlterhelésekor bekapcsoló segédfázisrelé működésének jelzése. Ugyanis a túlterhelt, fordulatszámát veszítő motor segédfázis áramörét a relé bekapcsolja, és ha a motor ilyen állapotban tartósan működik, a szakaszos üzemre méretezett tekercs leghet. A lámpa kigyulladás azonnal figyelmeztet a veszélyre és a gép terhelésének csökkentésével újra beállítható a normális üzemi állapot.

A lámpát a segédfázis-tekercsekkel párhuzamosan kell bekötni. De a bekötését inkább bizzuk szakemberre! Egyébként is e munkához célszerű a kezdő barkácsolóknak szakember segítségét kérni.

Szulyovszky Tibor





MIVEL...?

Legfontosabb kellék a szövőkeret, amely $2,8 \times 1,5$ cm keresztmetszetű, 47 cm hosszú fenyőlécekből állítható össze. (A léceket a Fehérhajó utcai Dekorációs Áruházban vásároltam.) A gondosan csiszolt darabokat enyvezéssel és csavarozással rögzítettem, mégpedig csapozás helyett egyszerűen egymás fölé helyezve, hogy munka közben a kéz jól elférjen (1. ábra). Két réteg nitrolakkal védtem az esetleges szennyeződéstől.

Kell még egy távolságtartó léce. Keresztmetszete szintén $2,8 \times 1,5$ cm, hossza 40 cm. A léceket 7–8 mm-enként 3 mm-es fúróval átfurkáltam. Ezeket át vezettem a felvetőszálakat, ill. a láncfonalakat (2. ábra). Előkészítettem még 1 db hurkapálcát az alulról és felülről jövő rafiaszálak egy síkba hozására (tulajdonképpen az lesz az első sor) és egy varrótűt az elvarráshoz.

SZÍVÓSZÁL-ALÁTÉT

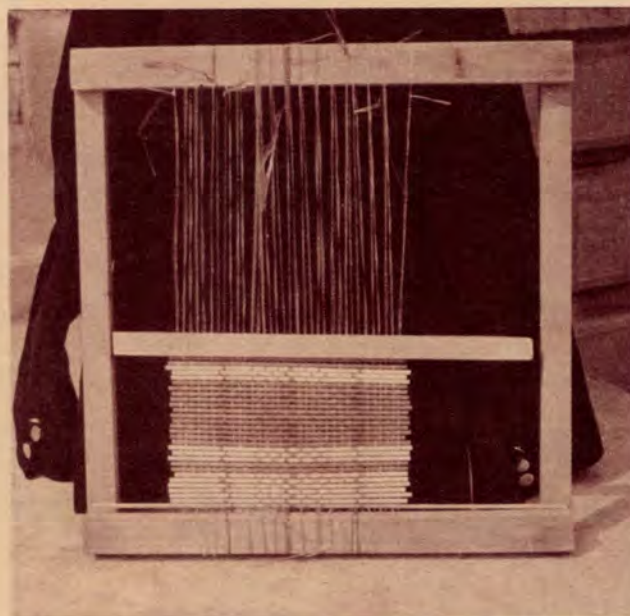

A modern, szép formájú edények, tányérok, bögrék még mutatósabbak lesznek, ha tálaláskor színes szetteket, alátéteket teszünk az asztalra. A népművészeti boltokban kapható kézimunkák azonban igen drágák. Találtam egy olcsóbb megoldást, ami, ha nem is vetekszik értékben az eredetivel, azért alkalmazható. Az ötletet az adta, hogy az iskolatejhez kapott élénk színű, csillogó fényű műanyag szívószálakat használat után sajnáltam kidobni. Kimostam és eltettem őket. Néha még másoktól is elkértem. Amikor már sok összegyűlt, akkor kezdtem törni a fejemet, hogyan hasznosíthatnám a szívószálakat. Elhatároztam, hogy poháralátéteket készítek belőlük. A szövés technológiáját a mindenki által ismert papírfűzés alapján alakítottam ki.

Az iskolában — ahol tanítok — a gyerekek nagy lelkesedéssel „szövik” és ajándékozzák szüleiknek, ismerőseiknek a szép, színes, változatos mintájú szetteket. A szövőkeret elkészítésében a szülők is segítenek.

1 SZÖVŐKERET

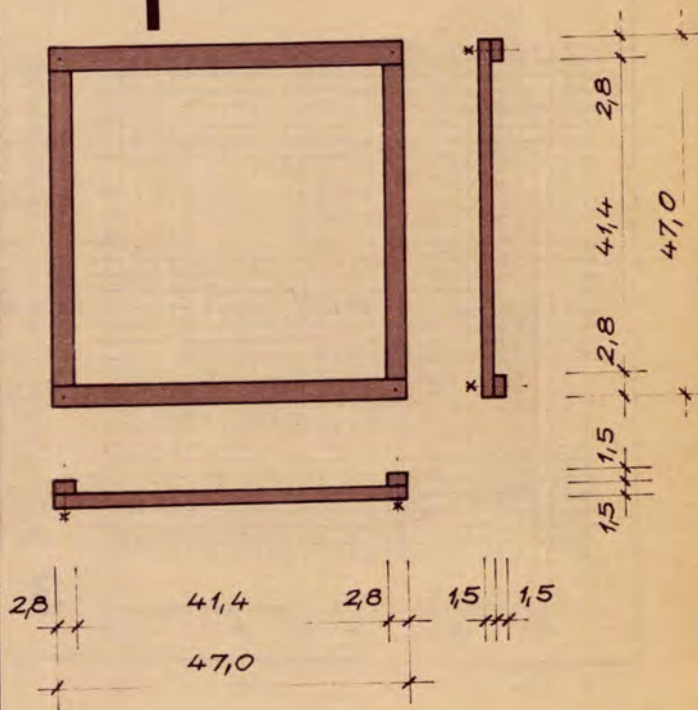

MIBŐL...?

Műanyag kötőzórafia. Vetőmagboltokban kapható henger alakú gombolyagban. Érdemes többféle színben és árnyalatban beszerezni. (Mi használtan, gubancolt állapotban egy egész zsákkal kaptunk. Külön szórakozás volt a gyerekekkel a sokféle szín szétválogatása.)

Színes műanyag szívószál. A tej-kakaó akcióban részt vevő gyerekek szívesen összegyűjtik, ha látják, hogy értelmes dologra felhasználható. Használat után azonnal ki kell öblíteni, mégpedig a szálakat a folyó víz irányában tartva. Beszáradt állapotban majdnem lehetetlen kitisztítani. Az egy héten összegyűjtött mennyiséget meleg vízben oldott Fertőtlenítő MOS 6-ba helyeztük, áztatuk, öblítettük. Végezetül enyhén hypós vízben is áztattuk. Száradás után a színeket szétválogattuk. Amikor nem bizonyult elégnék az így összegyűjtött mennyiség, száraz kenyér árából vásároltuk meg — a bolti ár felé-

2 TÁVOLTARTÓ ÉS TÖMÖRÍTŐ LÉC

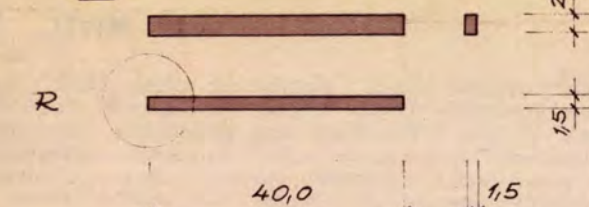

RÉSZLET: ϕ 3 MM-ES LYUKAKKAL



$$0,75 \quad 55 \times 0,7 = 38,5 \quad 40,0$$

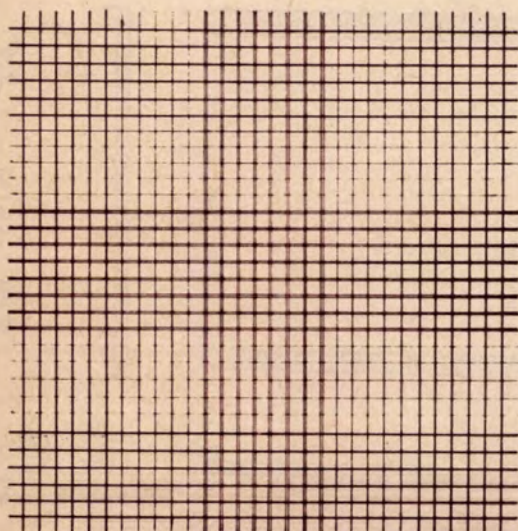

PIROS 6 | FEHÉR 5 | KÉK 8 | FEHÉR 5 | PIROS 6

3

ért, öt forintért — az akcióban megmaradt, havonta mintegy 100 darabot. Egy év alatt összejött annyi, hogy anyák napjára mindenkinek jutott belőle. (Egy szetthez 60 db elég.) Egy műanyag zacskóban 100 db van, 10 forintba kerül. Egyes Dohány- vagy Műanyagboltokban kapható. Sajnos ritkán sokszínű a csomag.

Cérna. Lehetőleg a szívószálakkal vagy a rafiával azonos színű, hogy az elvarrás ne legyen feltűnő.

MUNKAMENET

Kiválasztjuk a szívószálak közül a legjobban tetsző 2—3 színt. Igyekezünk a rafiából is hasonló színeket választani. Tehát, ha piros-fehér-kék a szálak színe, akkor a rafiái is ilyen legyen.

Papíron, színes ceruzával elkészítjük a tervrajzot. Függetlenül 28—30 vonalat húzunk a felvető rafiák szerint. Ezután a függőleges ritmust ismételve vízszintesen megrajzoljuk a szívószálaknak megfelelő vonalat (3. ábra).

4 A FELVETETT RAFIA TÖLDÉSE

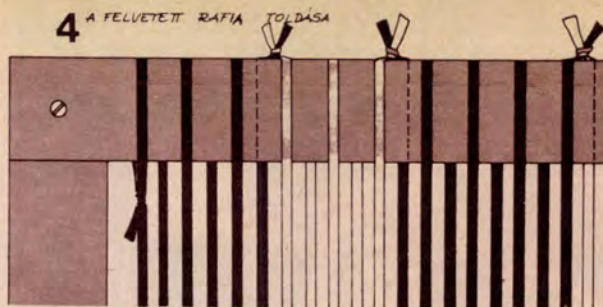

2,8x1,5 FENYÓFA KERETLÉC, H=47 CM

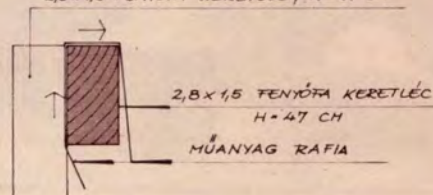

5 FELVETÉS

KOR A TÁVOLSÁG-TARTÓ LÉC A VÍZSZINTES KERETLÉC MELLÉ KERÜL EZT A RAFIA HENNYISÉGET SZÖVÉS KÖZBEN A SZÍVÓSZÁLAK FELVESZIK.

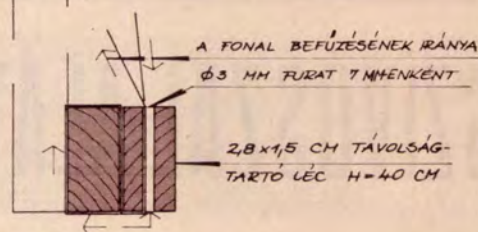

A. ALSÓ-FELSŐ KERETLÉC

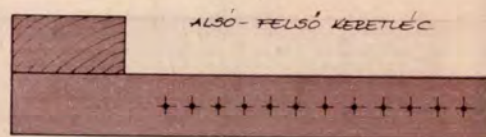

$$3,9 \quad 56 \times 0,7 = 39,2 \quad 47,0$$

6

MINDKÉT VÁLTOZAT FELESLEGESSÉ TESZI A TÁVOLTARTÓ LÉC ALKALMAZÁSÁT



$$3,9 \quad 56 \times 0,7 = 39,2 \quad 47,0$$

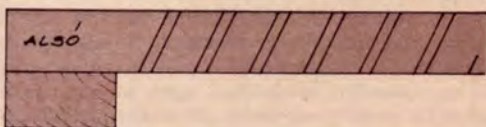

$$3,9 \quad 56 \times 0,7 = 39,2$$

Ezt követően a terv alapján felvetjük a rafiát (4. ábra). A kezdőszálat mindig önmagával csomózzuk meg. A második szálat a következővel, illetve az elsővel, miután mindegyiket előzőleg feltekerjük annyiszor, ahány csíkot akarunk. Ügyelni kell arra, hogy a csomó mindig a léccélre essen, hogy ha esetleg az igazgatásnál elmozdul,

BEFEJEZÉS

HURKAPÁLCIKA KEZDŐSOROKENT

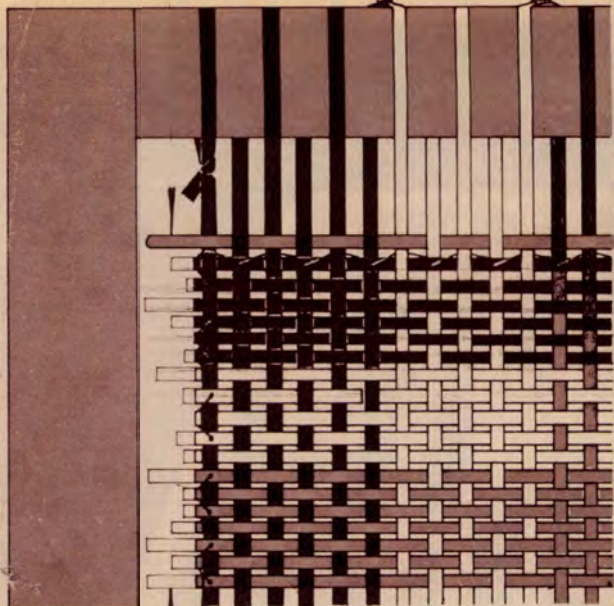

MEGJEJEGYZÉS:

ELVARRÁS A HÁTOLDALON KEZDVE. A VARRÁS KÖVETKEZÉSEBEN FELTETKEZŐ HULLÁK BŐL NYALLÁNCOT VÉHETNEK A GYERMEKEK.

ELVARRÁS HASONLÓ SZÍNNEL

SZÍVÓSZÁLAK VÉGEINEK A LEVÁGÁSA A LEGRÖVIDEBBEKSEL EGYVONALBAN

akkor se kerüljön a „munkába”, vagyis a szívószálak közé.

A szálakat olyan lazán kell felvetni, hogy a távolságtartó léceket az alsó, illetve felső keretléc mellé tudjuk húzni (5. ábra). Ez azért szükséges, mert a szívószálak

a munka vége, hogy a végüket szálak elcsúszásá aló vagy felső keretverünk, vagy ferde elfér a rafia (6. ábr működik a keret.)

A rafia elrendezése után kapálcikát fűzünk be, utána lenyomjuk vagy leverjük a felvető szálak és meg is rúvességét felhasználva mind a jük őket a megfelelő sorozábal mutató- vagy középső ujb szálakat nyomjuk hátra (ekkor rafiát (ekkor a szívószálak va hogy a feszülés következtébe nak ki a függőleges rafiaszálak. (E hogyha rövidebbek a szívószálak. 28 rafiaszálát használunk.)

A szett csak akkor kész, akkor van ha varrással megakadályozzuk a szívetést a szívószálból kezdjük, majd m rafiaszálát megkerülve, minden másodikk öltjük (7. ábra). Mindaddig csináljuk, am érünk. A cérnát elcsomózzuk, levágjuk a szívószálak végeit mindkét oldalon egy jük. (A levágott darabokat a gyermek tésére használták fel. Gombostűre tűzőgéppel brosdíszít készítették.)

Végül a hurkapálcikát kihúzzuk, a keret levágjuk a keretről és kettős csomókkal Munka közben a keretet ölben tartjuk talhoz, falhoz támasztjuk.

Az elkészült szettet azonnal használni üzsonnához, tízóriához. Könnyen tisztán dekozáshoz vagy tároláshoz egyszerűen össze Henger alakú csomagolásban, színes fonallal átk lemes meglepetést szerezhethünk vele ismerőseink

□ ★ ★ ★

Ka



Fafaragások

Tíz éve kezdtem a faragást: eleinte puhafából (nyár-), később bükk-, éger- és tölgyfából faragtam a kisebb tárgyakat. Ot éve vettem egy egész diófát, amelyet egyévi száradás után felfűrészelttem.

A fakorongokat csiszolás és előrajzolás után homorú vésővel faragtam ki. A minták egy részét EVIG fűrőgéppel készítettem. Addig fűrtem, amíg pörkölődni nem kezdett.

Végül a faragott tárgyakat bekentem Xyladecorral. A falidísznek szánt korongok végébe akasztókarikát csavaroztam.

GOMBOSI ENDRE
BUDAPEST

POLIMER
magnószál
és kazetták
BASF alapon

HANGÉLMÉNY FELSŐFO

márkaBO



POLIMER



BP. VIII. JÓZSEF



PVC

TETŐFEDŐ HULLÁMLEMEZ

Tetszetős ● Utésálló ● Korrózióálló ● Hajlítható ● Négyzetmétersúlya kicsi ● Hővezetése csekély ● Gyorsan és könnyen szerelhető ● Fényáteresztő kivitelben is készül ● A II., III., IV., V. tűzállósági fokozatú építmények tetőfedésére alkalmas.

- családi házak, hétvégi házak, garázsok,
- növényházak, állattartási épületek,
- ipari csarnokok, raktárak gazdaságos tetőfedő anyaga.

Gyártja:
BORSODI VEGYI KOMBINÁT

Forgalmazzák:

Borsodi Vegyi Kombinát, értékesítési osztály,
3700 Kazincbarcika, Telefon: 135.
és TŰZÉP-TELEPEK

KERESIK AJÁNLJÁK

Várhegyi Ferenc debreceni olvasónk (4031 Herczeg út 4. sz.) megvételre keresi az 1978/1-2-3-4-5-6-os számainkat, továbbá Luka Lajos (Győr, Honleány u. 3.) az 1973-74-es évfolyam példányait és az EM KK. 5. kötetét.

Láttuk - hallottuk

1979. januári számunk már bővebb és szebb kivitelben, 40 oldalon, — azon belül nyolc színes oldalon, jobb papíron jelenik meg.

Olvasóink kívánságára az EZERMESTER ismét minden hó 12-18-a között kerül az újságosokhoz. A lap új ára 7,- Ft, az előfizetés negyedévre 21,- félfévre 42,- egy évre 84,- Ft lesz.

Igen sokan keresték az őszi BNV-n a megszokott barkácskiállítást. Am azt az idén külön, október végén rendezték meg. Természetesen jóval kisebb érdeklődés mellett, (amit az sem lendíthetett fel, hogy a kiállítás belépődíj nélkül volt megtekinthető).

S bizony egyre-másra hallottuk-olvastuk barkácsoló olvasóink jogos véleményét: ha már megváltoztatnak egy jól bevált — és egyetlen hazai — kiállítási gyakorlatot, legalább időben történjen a döntés — és ne feledkezzenek meg a legérdekesebbek, a látogatók informálásáról sem.

Nyirő Andor szekszárdi olvasónk (7100 Martos Flóra u. 2.) elcserélné az 1970-71-75-77-78-as évfolyam egyes példányait az 1962-63-64-65-66-67-68-69-74-ben megjelent egyes számaival. Újfalu István Bp. (1212 Koltzsvári u. 197/c.) cserére kínálja az 1961-63-64-65-69-70-71-72-73-74-76-os évfolyam számait az EM KK. 2-4-5-7-9-11-es kötetéért. Luki Sándor (Bp. 1081 Csokonai u. 3.) az 1957-58-as évfolyam egyes példányait cserélné el az 1971-72-73-75-76-os évfolyam számaiért.

Pekovits Péter (9700 Szombathely, Barátság u. 31.) eladásra kínálja az 1970-71-72-73-74-75-76-os évfolyam egyes példányait. Pethő Lajos (4220 Hajdúböszörmény, Munkácsy M. u. 8.) lapunk 1970-72-es évi évfolyamait, továbbá az 1974-75-76-77-es évfolyam egyes példányait kínálja eladásra.

Idén Stuttgartban került megrendezésre az NSZK-beli „Heimwerker Ausstellung”, a CSM-ipar és kereskedelem nagy seregszemléje. A kiállítást a Belkereskedelmi Minisztériumunk szakemberei is megtekintették.

A francia csavargyárak a párizsi QUOJEM-en (barkácsanyag-vásár kereskedőknek) mutatták be a forgácslemez-csavart. Ez a facsavarokéhoz hasonló menetű, de végig, párhuzamos szárán is menetes, hogy jobban tartson a forgács-és pozdorjalemezben.

NSZK-beli laptársunk, a „selbst” nagy pályázatot írt ki a „vasárnapos festők”, azaz a hétvégi amatőr piktorok számára. Külön díjazták a népi motívumokkal, rusztikus bútorokat díszítőket.

Az 1978/9. számunkban közöltek sorában a marionett-bábuk készítését, mozgatóját bemutató aratta a legnagyobb sikert. Szerzőjét ezért jövő évi előfizetés-jutalmazzuk.

Ugyancsak jövő évi előfizetést kapott ifj. Szécsi István (Bp. 1181 Vasváry Pál u. 23/a.) figyelmes észrevételért, aki joggal kifogásolta, hogy a 78/9. szám 4. oldalán ismertetett felületkiegénylítő habarcs rövidítése nem mint irtuk ASH, hanem ASM.

Ezermester-rejtvényünk

Ezúttal a barkácsolókat anyagismeretből vizsgáztatjuk. A kérdés, hogy az a, b ill. c betűvel jelölt speciális csavarok mire valók, mi azok neve.

Októberi helyes megfejtésünk: 1. 1200, 1000, 1400, 800, 600., 2. 16. 3. ernyő sárkány (ernyő szárny).

Szeptemberi rejtvényünk megfejtői közül 50-50 Ft-os könyvtalványt nyertek:

Tóth Béla bajai, Farkas Gizella nemesgörzsönyi, Sári András pápai, Fábán Péter fehérgyarmati, továbbá Szabó György, Wágner Alfréd, Itémezai Károly, Kővári János, Luchéri Ottó és Szabó Andrásné budapesti olvasóink.

Műszaki közlemény

A színes televíziók hazai elterjedése újabb könyv kiadását tette indokolttá. „Népszerű elektronika” című kötetben jelent meg S. Tóth SZÍNES TELEVÍZIO TECHNIKA című műve. A kötet a fizikai alapismereteket, a rendelkezésre álló technológiát, a színes televíziók alapvető működési elvébe, megismerteti a különböző képátviteli rendszereket, a berendezések elvi felépítésével. Hasznos útmutatást ad a témával behatóbban foglalkozóknak is a beállítási adatok és a szülékek elektronikus kapcsolásainak közlésével. A 290 oldalas kötetet 144 ábra és színes táblázat egészíti ki. Ára: 30-Ft.

Következő számunk

„Villámgyors” ajándékok
Pénzeszsák, nyakba
Válfa vázú kisbútorok
Kisfűrógép kicsiknek
Makraméval virágszár
„Leporello” falitábla
gyerekeknek
Házi rádiótelefon IC-vel
Szerszámotárca + kötet
„Izmos” tartók, tervezés
Falhoz állított rajzasztal
Pezsgőfürdő otthon
Virágszépítő
Fűrész-szalag terpesztő
9-es stúdió III.
Mechanikus adattároló
Pályázat-finis

MAGYARÁZAT

a cikkeink mellett látható jelekhez

- Egyszerű, könnyen elkészíthető.
- Közepes felkészültséget és szerszámot igénylő.
- Csak jól képzettek által, speciális szerszámokkal készíthető el.
- ★ ★ ★ Eredeti, saját, először megjelent anyag, új konstrukció.
- ★ ★ A hazai lehetőségekhez igazított, átdolgozott ismeretanyag.
- ★ Nálunk még ismeretlen alapján.

LEZŐKNEK!

rövide a konyhában

resen modellezőnek gyakran van szüksége több egyforma al-
 ágyúcsövekre, horgonyokra, repülőgép-légcsavarokra. A „so-
 a” a megfelelő szerszámok vagy a szakképzettség hiánya miatt
 sikeres, és az „eredmény” csökkent értékű modell lesz. Elő-
 is, hogy barátunknál megtetszik egy plakett, egy dombor-
 egyi kules címer, amelynek másodpéldánya nem szerezhető be.
 tekben nyújthat segítséget a házilagos öntés technológiájának is-
 módszer elsősorban csekély mechanikai igénybevételnek ki-
 b méretű dísz tárgyak precíziós öntésére alkalmas.

Minta és forma

minta maga a tárgy vagy an-
 peitív mása. Anyaga lehet fém,
 ke, műanyag vagy fa. A fa-
 min felületét formázás előtt vé-
 kony, a egybefüggő festék- vagy
 lakkreaggel vonjuk be. Mintaként

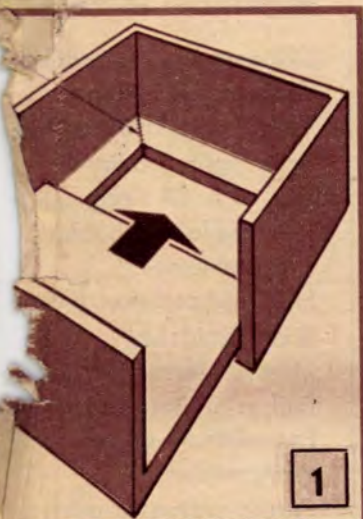

minden olyan tárgy felhasználható,
 amely sérülés nélkül kiemelhető a
 formából. Tehát mindazok a tár-
 gyak, amelyek a forma osztássíkja
 (a formarészeket elválasztó felület)
 felé szélesednek.

A minta kiválasztása után ter-
 vezük meg a formát. A szimmetri-
 kus tárgyak formái általában két-
 részesek. Ilyen esetekben az oszt-
 ássík azonos a szimmetriáikkal.
 Bonyolultabb alakú tárgyak formáit
 több részből alakíthatjuk ki, s ak-
 kor az osztássíknak igen bonyolult
 alakja lehet. Leírásunkban csak az
 egyszerűbb, kétrészes forma elké-
 szítésének ismertetésére szorítko-
 zunk. Kevés gyakorlat megszerzése
 után azonban nem okoz majd gond-
 dot több részes formák elkészítése
 sem.

A forma a tárgy negatív mása.
 Az iparban homokból készítik. A
 homokforma azonban csak egyszeri
 öntésre alkalmas, mert az öntvény
 felülete durva lesz a ráégett ho-
 mokszemestől. Sorozatgyártáskor
 fémformákat, úgynevezett kokillák-
 kat használnak. A fémkokilla tar-
 tós, de kialakítása komoly szaktu-
 dást igényel. Mi a kokillát gipszből
 készítjük.

Formázás

Először készítsük el a formaszek-
 rényt, ami lényegében egy négyszög-
 letes, szétszedhető oldalú, felül nyi-
 tott doboz (1. ábra). Anyaga fém-
 vagy műanyag lemez. A formaszek-
 rényt háztartási alumínium fóliából
 is kialakíthatjuk. A fóliadobozt
 azonban minden oldalról támasszuk
 meg, nehogy a folyékony gipsz ki-
 nyomja az oldalfalakat. A fóliát
 használat után eldobhatjuk. A for-
 maszékény a minta méreteinél
 minden oldalon 2–3 cm-rel legyen
 szélesebb. Hagyjunk elegendő he-
 lyet a beömlőnyílás részére is (2.
 ábra).

Üreges tárgyak formázása során
 a belső teret úgynevezett maggal
 töltjük ki. A mag tehát a munka-
 darab üregének pozitívja, de annak
 alakjától eltér. Ugyanis a magot a



formában rögzíteni kell, nehogy ön-
 tés közben elmozduljon. A rögzí-
 tést úgy oldjuk meg, hogy a magot
 a tárgynál hosszabbra készítjük. A
 mintát a maggal együtt formázzuk.
 A mintából kinyúló rész alakítja
 ki a formában a magfészket.

Egyszerű, hengeres alakú magot
 vékonyfalú réz- vagy alumínium
 csőből készíthetünk, amint az ágyú-
 cső öntőmintájának fényképén lát-
 ható. Bonyolultabb alakú magok
 gipszből készíthetünk.

Az alsó félforma kialakításához
 formaszékénybe körülbelül fe-
 magasságig töltünk tejföl sűrűs-
 gű, jól összekevert gipszpépet. Eny-
 hén rázogassuk a formaszékényt,
 hogy a gipszben levő gázbuborékok
 eltávozhassanak. Amikor a gipsz
 kötni kezd, nyomjuk bele a mintát
 az osztássík vonalánál 1–2 mm-rel
 mélyebbre (3/a ábra).

Szilárdulás után (kb. 1/2 óra) a
 formát vegyük ki a formaszékény-
 ből. Éles késsel faragjuk le a minta
 körül felgyűrődött gipszet, az oszt-
 ássík vonaláig. A forma felületét
 simítsuk le csiszolóvászonnal (3/b
 ábra). Ezután a mintát óvatosan
 emeljük ki a formából. Ha a forma
 esetleg megsérült, „igazítsuk ki”.

A formarészeket öntés közben
 egymáshoz viszonyítva pontosan

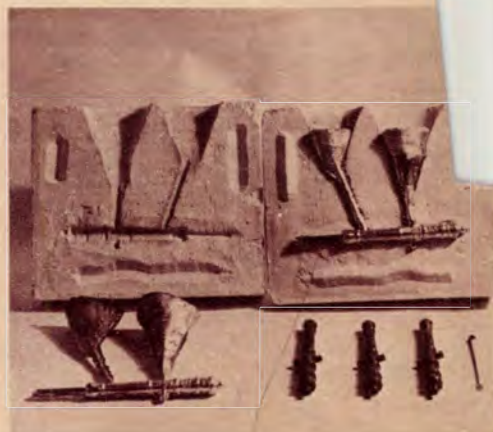
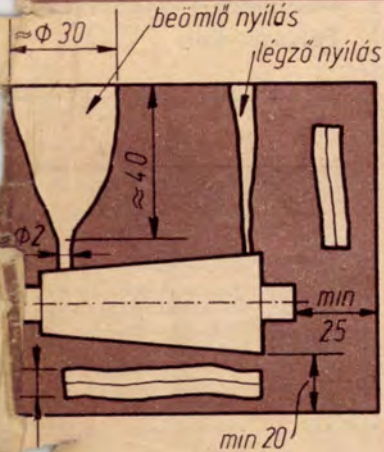



ugyanabban a helyzetben kell tartanunk, mint formázáskor. A pontos illesztést az osztássík felületébe kapart, kb. 5 mm mély, V alakú hornyok teszik lehetővé (3/c ábra).

A vezetőhornyok elkészítése után az alsó formafelet helyezük vissza a formaszekrénybe. A forma és a minta felületét lehetővékonyan kenjük be vazelinna vagy olajjal. Ezután a formaszekrényt töltjük tele gipszpéppel (3/d ábra) és rázogattással távolítsuk el a gázbuborékokat.

A gipsz megkötése után a formát emeljük ki a formaszekrényből és a formafeleket óvatosan válasszuk szét. Faragjuk ki a folyékony fém betöltésére és a forma üregét kitöltő levegő elvezetésére szolgáló tölcser alakú nyílásokat (3/e ábra). A légzőnyílást lehetőleg a formaüreg legmagasabb pontján alakítsuk ki (2. ábra).



A minta eltávolítása után a formát meleg (kb. 60–70 °C), jól szellőző helyen addig szárítjuk, míg ütögetésre csengő hangot nem ad. Nagyon gondosan szárítjuk ki a formát, mert ha nedves felülettel érintkezik a folyékony fém, a fejlődő gőz hatására szétfröccsen és súlyos égési sebeket okozhat. A balesetveszélyen kívül az öntvény minősége is romlik.

Tegyük a kiszáradt formába a magot, óvatosan illesszük össze a formarészeket és enyves ragasztópapírral vagy celluluszal szorosan ragaszszuk körbe. A formát beömlőnyílásával felfelé állítsuk peremes fémtálcára. A minden oldalról kövekkel vagy fémdarabokkal megtámasztott forma öntésre készen áll.

Öntés

Öntésre ólmot, gyantamentes forrasztóónt vagy más, alacsony olvadáspontú fémeket használunk. A gyakorlatban legjobban az „FSn 50 Pb” jelű, 50% ónt és 50% ólmot tartalmazó lágyforrasztó vált be. Sima, fényes felületű öntvények előállítására alkalmas. Utólagos megmunkálása könnyű.

Az önt fémnyelű kávékiöntőben, konyhai gáztűzhelyen olvasszhatjuk meg. A megfelelő hőmérséklet eléréséhez megolvadás után még kb. 10 percig hevítjük a fémeket. Az alacsony hőmérsékletű olvadék ugyanis még a forma teljes kitöltése előtt megdermed. Nagyobb méretű öntvények készítésében csőrös peremű, füllel ellátott vasedényben, benzínlámpával olvasszunk (benzínlámpa kölcsonzóból bérelhető).

A fémolvadékat tartalmazó edényt fogóval emeljük le a tűzhelyről és vékony, de folyamatos sugárban töltjük színültig a formát. Kalapácsnyéllel kocogtassuk meg a formát, hogy a légbuborékok könnyebben eltávozhassanak a fémből. Az öntvény néhány perc alatt megdermed.

Tisztítás

A kihűlt öntvényt emeljük ki a szétnyitott formából (A kép). (A formát előkészíthetjük újbóli öntésre.) Ha a mag gipszből készült, azt óvatosan emeljük ki az öntvényből és helyezzük vissza a formába. A fémcső mag helyett újat tegyünk a formába.

Az öntvényről vágjuk le a beömlőcsatornát, a légzőt és a fémmag felesleges részét. Éles késsel faragjuk le az osztássík mentén képződött sorját (B kép). A levágott ónhulladékot újra beolvasszhatjuk, ezért minimálisra csökken az anyagvesztés. Az esetleges hibákat forrasztással javíthatjuk ki. Öntvénytisztításhoz reszelőt nem használunk, mert fogai gyorsan eltömődnek. Helyette különböző finomságú csiszolóvászonnal dolgozzunk. A felületet olajos vászondarabra szórt habkőporral po-

lírozhatjuk tükörfényesre. A natúrfelületű tárgyak sokáig megőrzik fényüket. Szintetikus festékekkel vagy lakkal be is vonhatjuk az öntvényt, elektrolizálással pedig rézbevonatot képezhetünk a felületén. Bonyolultabb tárgyak öntéséhez a formába több légzőcsatornát vessünk (C kép).

Az olvasztás, öntés fokozottan balesetveszélyes munka. A fémeket mindig nyitott ablaknál olvasszuk, mert a keletkező fémgőzök ártalmasak. Lehetőleg régi, vastag bőrkesztyűben dolgozzunk. Tegyünk fel napszemüveget vagy ipari védőszemüveget, nehogy az öntés közben esetleg kifröccsenő fém balesetet okozzon. Gondosan ügyeljünk arra, hogy szerzőszámunk, védőeszközünk mindig szárazak legyenek. A megmaradt gipszpépet ne öntsük a lefolyóba, mert ott megköt és a cső eldugul.

★★★ SERÉNY PÉTER

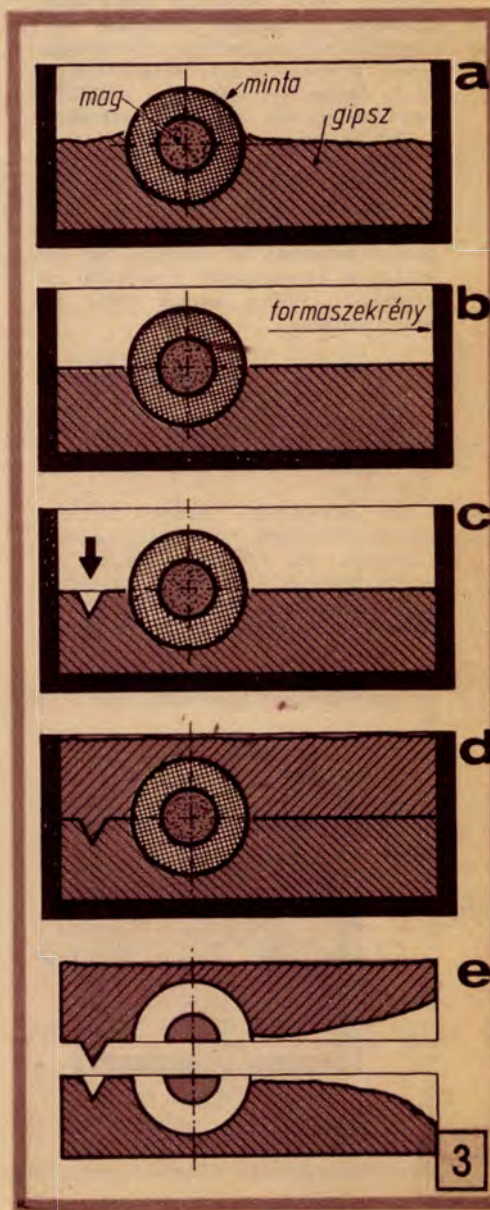

HŐFOGÓK

Lakásunk kellemes hangulata, az otthoni munka és pihenés közbeni jó közérzet nagymértékben függ a helyiség állandó és optimális hőmérsékletétől. Átlagos-klimaviszonyokat (légnyomás, páratartalom stb.) figyelembe véve a rendszeresen használt helyiségekben az optimális hőmérséklet:

lakószobában +20
előszobában +18
konyhában +16—+20
fürdőszobában +24 °C.

Nem mindegy azonban, hogy a fűtőtestek melegét milyen határfokkal tudjuk hasznosítani, illetve hogyan tudunk védekezni a nyári kánikula ellen. A lakás megfelelő hőszigetelésével pénzt takaríthatunk meg és sok fáradságtól (több tüzelőhordás, gyakoribb takarítás stb.) kíméljük meg magunkat. A hőszigetelés jelentőségének illusztrálására az 1. ábrán egy szigetelés nélküli és egy hőszigetelt ház hővesztéseit mutatjuk be.

A teljes hőszigetelés természetesen nehéz és költséges munka, melyet már az épület építésekor figyelembe kell venni. Jelentős eredményt érhetünk el azonban egy-két, utólag is elvégezhető, kiegészítő szigeteléssel. Ehhez adunk most néhány tanácsot.

Ajtók, ablakok

Legfontosabb az ajtók, ablakok megfelelő hőszigetelése. Először is az áramló levegő útját megszüntetni.

Az egymással záródó felületek egyenetlenségeit, a kisebb-nagyobb hézagokat jól kiegészíti a PURFIX műanyag csík. A védőfólia eltávolítása után a szigetelő anyagot egyszerűen az egyik jól megtisztított záródó él-

re ragasztjuk. A PURFIX 4 m hosszú tekercsben 13,70 Ft-ért kapható a háztartási boltokban.

A nyílászáró tokok repedéseit „sima Gumiám” pasztával érdemes tömíteni. (Az anyagot és használatát 1978/8. számunkban ismertettük.)

Aprólékos munkával jár, de eredményes megoldás, ha a nagyobb réseket, repedéseket pontosan illesztett léccel borítjuk.

A jobb hőszigetelés érdekében célszerű a szimpla üvegű ablakokat második üveggel kiegészíteni. Ne feledkezzünk meg arról, hogy az ilyen ablakok pántjai rendszerint a szimpla üveg terhelésére méretezettek, a többletsúly könnyen elhúzódasásokat, deformációkat okozhat. Emiatt, és a későbbi könnyebb tisztíthatóság érdekében, a második üveget leszerelhetően rögzítsük a keretre (2. ábra).

Falak

A falak hőszigetelő burkolásához két tényezőt kell számításba venni. Az üreges falak belsejében pára csapódik le, amelynek „irányított távozását” lehetővé kell tenni. Ezért a meleg levegő felőli oldalon legyen párazáróbb az anyag (bevonat, ill. burkolat). A szerkezet külső felületén ezért csak páraátbocsátó réteget szabad alkalmazni. Ugyancsak figyelembe kell venni a falak hőtároló képességét. A külső felület hőszigetelő burkolása nyáron csökkenti a falak felmelegedését, télen pedig megakadályozza, hogy a falak a fűtésből nyert és tárolt hőt külső felületükön leadják.

A hőszigetelt belső felület lehetővé teszi a helyiségek gyorsabb felűtését, de a lehűlés is gyorsabb,

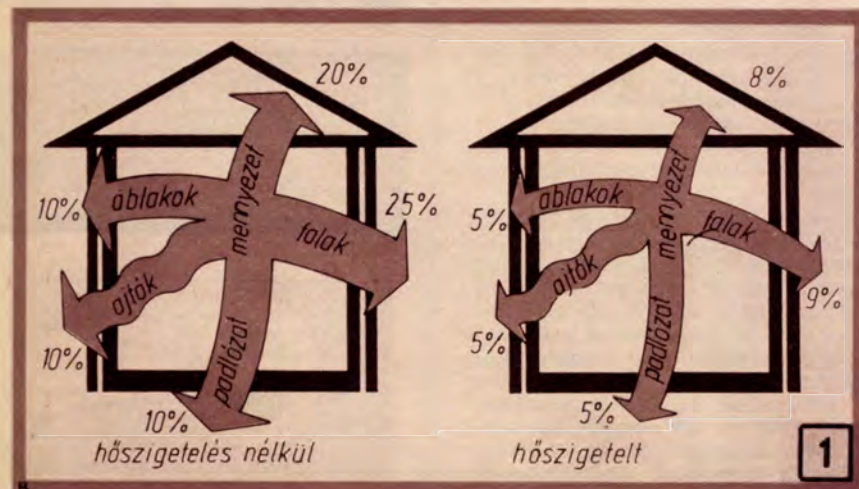
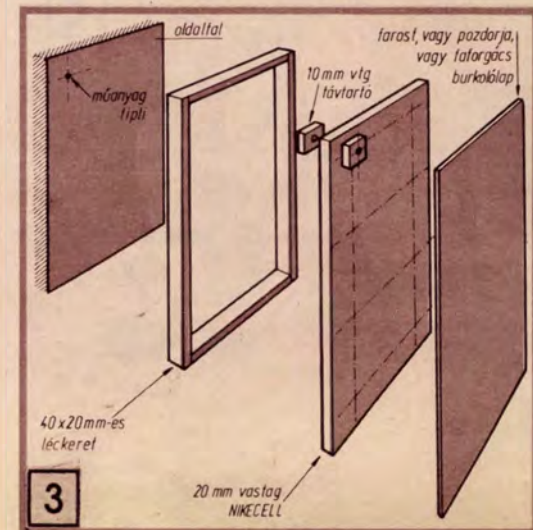
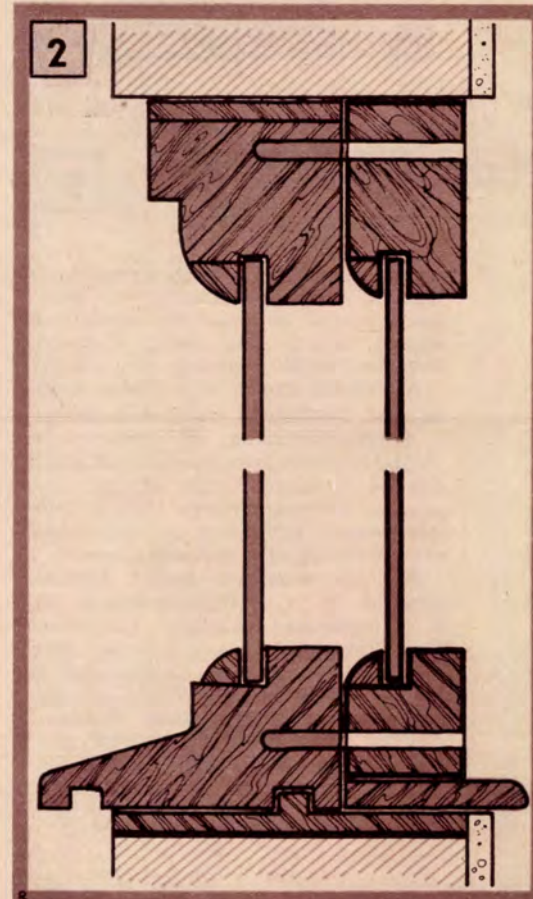

mert a falak nem tárolnak hőt. E megoldásnál viszont nem kell külön gondoskodni a szigetelés nedvességvédelméről, és kialakítása is egyszerűbb.

Hőszigetelési célra legolcsóbb anyag a kereskedelemben $2 \times 100 \times 300$ cm-es táblákban kapható hungarocell (nikecell). Egy tábla ára 71 Ft. Hogy a szigetelő hatást egyszerűsítsük meg megfelelő hangszigeteléssel is kiegészítsük, elsőként a falfelületre vékony léckeretet szerelünk fel. Ebbe helyezzük a hungarocell lapokat, melyeket a keret közepén, kétoldról, távtartó falapokkal rögzítünk. A hőszigetelő réteget faforgács vagy farost lemezzel burkoljuk, melyek jól festhetők, ill. tapéztázhatók (3. ábra).

Ugyancsak jó hőszigetelő hatású anyag a TEMIZOL, melyről az EM 77/9. számában írtunk.

Szigetelés kőzetgyapattal

Újabban nagy választékban kaphatók az ISOLYTH kőzetgyapot termékek, amelyek hő- és hangszigetelő tulajdonságai kiválóak. Ezek az anyagok tűzállóak, kis térfogatsúlyúak, öregedésállóak, az egészségre ártalmatlanok, laza, rugalmas, finom pórusos szerkezetűek, gombásodással, állati kártevőkkel szem-

ben érzéketlenek, lényegében tehát „örökéletűek”.

Az ömlesztett kőzetgyapot különösen a mehezen hozzáférhető, valamint a nem szabályos felületek szigetelésénél alkalmazható. Laza anyaga miatt csak elhatárolt felületek között vagy mögött használható. 20 kg-os fóliaszakokban hozzák forgalomba.

A műanyag kötésű kőzetgyapotlemezek mennyezet, oldalfalak és padlózati burkolására a legalkalmasabbak. 100×50 cm-es táblákban, 3–10 cm-es vastagságban hozzák forgalomba. Áruk 50–120 Ft/m². Megfelelő szigetelő hatás eléréséhez a helyiségek valamennyi felületét célszerű szigetelő borítással ellátani.

A padlózati hőszigeteléséhez közvetlenül a sima felületű födémszerkezetre szoros illesztéssel 3 cm vastag ISOLYTH lemezt helyezünk. Erre terítünk vízzáró réteggel kátránypapírt, arra pedig B200-as betonból 4 cm vastag aljzatbetont. Legfelső réteg lehet a hideg vagy meleg burkolat (4. ábra).

A mennyezet és az oldalfalak borítása azonos módon végezhető. A falakba, a 100×50 cm-es téglalapok sarkainál erősítsünk fa- vagy műanyag tipliket. A mennyezet 4 cm vastag, 140 kg/m^3 , az oldalfalakra 4 cm vastag, 80 kg/m^3 térfogatsúlyú

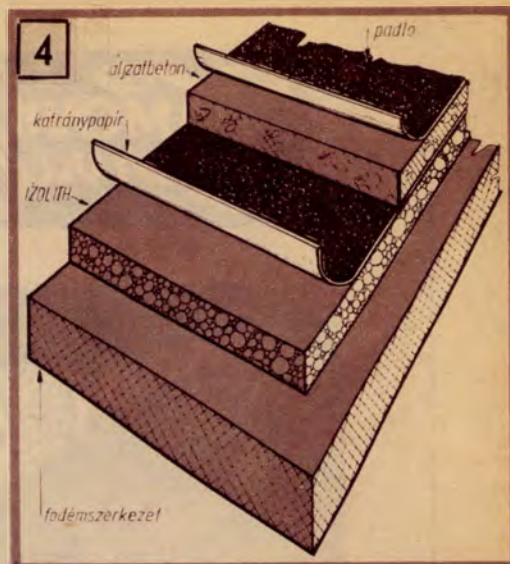

ISOLYTH lemezt rögzítünk 5 cm átmérőjű lemezalátétes facsavarokkal. A lemezalátétek négy-négy tábla sarkot szorítanak a falhoz. A végső felület kialakítható rabitzhálobetétes hagyományos vagy műanyag kötésű vakolattal, illetve faforgácslemez borítás után festéssel vagy tapéztázással.

— PI —

A TECHNIKA KÖNYVESBOLT – ANTIKVÁRIUM AJÁNLJA

..... pld. Barabás Miklós—Karsai Tibor: VILLAMOS FORGÓGÉPEK TEKERCELESE Műszaki. 5. kiadás 369 oldal, kve 28,— Ft pld. Nádas László: KAZÁNFÜTES Alapismeretek, széntüzelés Műszaki. 1978. 335 oldal, kve. 32,— Ft
..... pld. Dietzel, Fritz: GÁZTURBINÁK Röviden és tömören sorozat Műszaki. 1978. 183 oldal, fve 20,— Ft pld. Obadovics J. Gyula: MATEMATIKA 10. átdolgozott kiadás Műszaki. 1978. 808 oldal, kve. 62,— Ft
..... pld. Fuori—D' Arco—Orilia: SZÁMITÓGÉPEK KEZELÉSE Műszaki. 1978. 463 oldal, kve 75,— Ft pld. Pollák László: AUTOALKATRÉSZEK JAVÍTÁSA Ipari Szakkönyvtár sorozat Műszaki. 1978. 194 oldal, kve. 20,— Ft
..... pld. Király Ottó—Lantos Árpád; MECHANIKAI MŰSZERÉSZ MŰVEZETŐK ZSEBKÖNYVE Műszaki. 1978. 493 oldal, kve. 40,— Ft pld. Sekowski, Stefan: KÍSÉRLETEZZÜNK OTHON A látványos kémia Műszaki. 1977. 278 oldal, fve. 30,— Ft
..... pld. Magyarai Béla: OPTOELEKTRONIKAI ALKATRÉSZEK Műszaki. 1977. 189 oldal, fve. 12,— Ft pld. Tömösy M. Jenő—Frank György: AUTOVILLAMOSSÁG 3. kiadás Műszaki. 1978. 396 oldal, kve. 47,— Ft
..... pld. Meluzin, Hubert: RÁDIOTECHNIKA AMATŐRÖKNEK Kérdések—feleletek sorozat Műszaki. 1977. 302 oldal, fve. 30,— Ft pld. Viola Imre—Czitan Gábor: A HEGESZTŐ Műszaki. 1978. 338 oldal, kve. 26,— Ft



A felsorolt kötetek bármelyike megrendelhető a kitöltött, kivágott, címünkre borítottakban beküldött hirdetés alapján. Postán utánvétellel szállítunk, 200,— Ft-on felül portómentesen. Tekintettel a korlátozott példányszámokra, a rendeléseket beérkezésük sorrendjében teljesítjük.

**KERESSE FEL KÖNYVESBOLTUNKAT,
GAZDAG VÁLASZTÉKKAL VÁRJUK
VÁSÁRLÓINKAT!**

**CÍMÜNK: ÁLLAMI KÖNYVTERJESZTŐ VÁLLALAT
„TECHNIKA” Könyvesbolt és Antikvárium
1114 Budapest, XI., Bartók Béla út 15.
Telefon: 667-008**

A MEGRENDELŐ NEVE:

PONTOS CÍME (irányítószámmal):

.....
olvasható aláírás

RAMOVILL
Service

EVIG gyártmányú
elektromos kéziszerszámok
garanciális és fizető javítása.
Bp. IX., Szamuely u. 15.
Telefon: 172-927 (—)

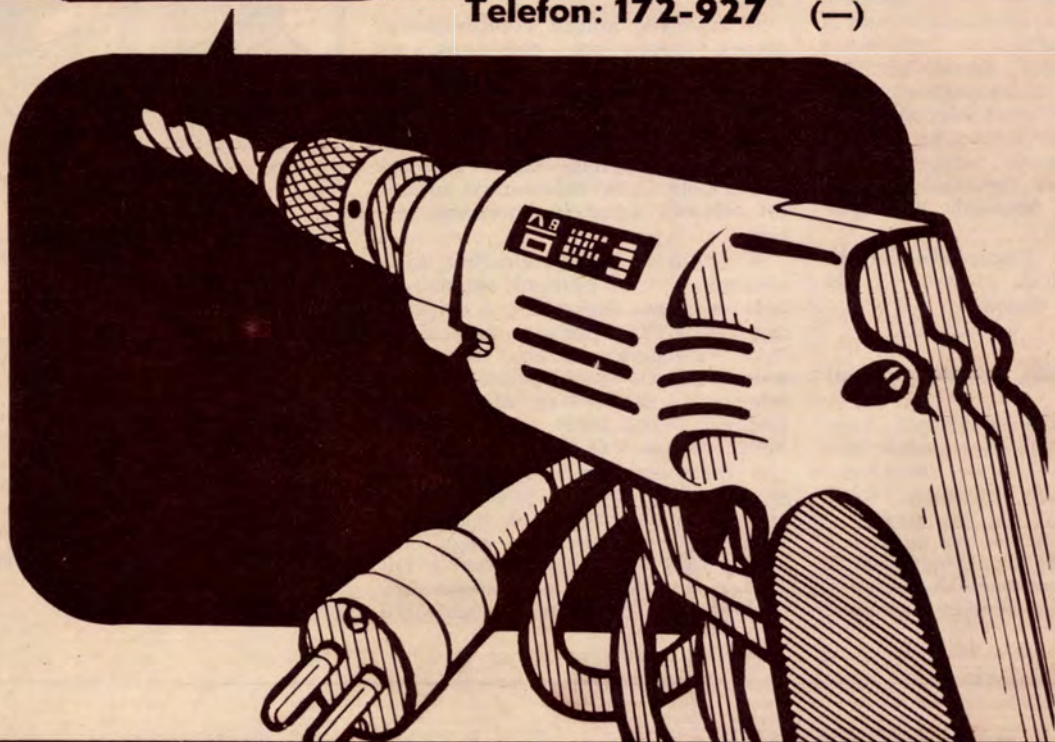

HUNGAROTON



MOST
kiegészítheti
művészlemez
gyűjteményét

Bp. V., Váci u. 13.
Bp. IX., Kálvin tér 10.
Bp. XI., Móricz Zs. körtér 12.



V E R T I K Á L I S R E X



38 Fr...

A rexjáték (automata biliárd) lényege, hogy a golyókat egy asztalon levő és különböző pontszámot érő lyukakba kell juttatni. Ez jutott eszünkbe erről az ügyességi játékról, amely fejleszti a reflexeket és kellemes időöltésnek bizonyul. Ugyanekkor elkészítéséhez is szükséges némi kézügyesség.

A kettő közötti alapvető különbség az, hogy a „valódi” rex nyílásai vízszintes síkban helyezkednek el, míg a mai játékunké függőlegesen, és a korongja forog. Méreteit nem adtuk meg, azok a mellékelt rajz alapján könnyen meghatározhatók. A lényeg az, hogy az előlap és a forgó korong nyílásain átférjen egy teniszlabda.

Mini rexjátékunk hat darabból áll. Anyaga 6 mm vastag rétegelt lemez. A kb. 400×500 mm-es **alaplaphoz** erősítjük a méretre vágott **előlapot**. Ez utóbbit lombfűrészsel vágjunk két 70 mm átmérőjű **nyílást**. A felsőn dobhatjuk majd be a labdát, az alsón pedig viszontlátjuk, természetesen csak találat esetén. A két lap közé rögzítsünk me-revítés céljából egy **derékszögű rétegelt lemez lapot** is. A **korongot** szintén lombfűrészsel vágjuk ki és azon készítsünk 70 mm széles, ovális alakú nyílásokat a rajz, illetve kép alapján. Keressük most meg a korong középpontját, és ott függesztük fel az előlapra, de úgy, hogy szabadon foroghasson. Fontos, hogy

az ovális nyílások egybeessenek az előlap felső, 70 mm átmérőjű nyílásával.

Szerezzünk be egy kb. 800 mm hosszú, 70 mm belső átmérőjű **töm-lőt vagy műanyag csövet**. Ezzel kös-sük össze a bedobó és a labdát ki-adó nyílást. A rögzítéshez célsze-rű epokitt ragasztót használunk. Végezetül lécekből állítsuk össze a **labdatároló kalodát** is, s azt erő-sítsük az előlaphoz.

Helyezzünk különös hangsúlyt a **találatjelző festésére**. Az alapáll-vány egyszínű legyen (például pi-ros). Ugyanakkor a forgó korong festéséhez legalább négyféle színt alkalmazzunk, ami a találatok érté-kelését könnyíti meg.

A **játék** azzal kezdődik, hogy a szerkezettől kb. 2–3 méterre feláll-nak a versenyzők. Ezután adott jelre az egyik játékos kézzel meg-pörgeti a forgórészt és a soron kö-vetkező 4–5 másodpercen belül célba dob. A dobás pillanata után kövessük szemmel a labdát, hogy az milyen színű mezőben talált célba. (A különböző színek más-más pont-értékűek.) Mivel a játékszert soro-zatosan érik a labdabecsapódások, célszerű a festéshez tartós, ütészálló zománccfestéket (Camping, Trinát stb.) használni.

□ ★ ★ — selbst —

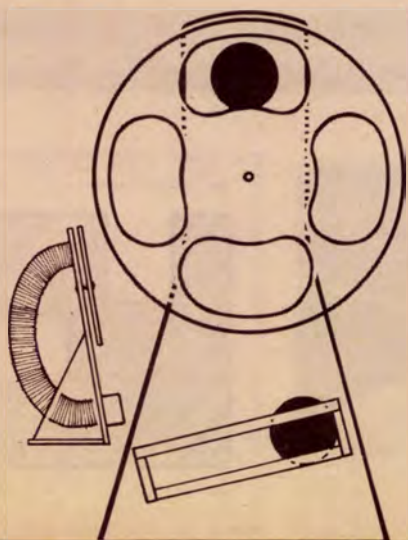

SZUSZÉK

Nem szokásunk, meg a rendelkezésünkre álló hely sem nagyon engedte eddig irodalmibb hangvételű cikkek közreadását.

De a jövő év januárjától, a nagyobb, színesebb Ezer-mesterben majd ilyesmire is jobban nyílik mód. Ezért előzetesként, némi izelítőül, de meg azért is, hogy az év végén záruló, „a negyedév ezermestere” pályázatunkon még részt vehessen, adjuk közre most Hunyady József kedves hangú cikkét. A szépirói stílus itt magától értődő, hiszen a cikk szerzője csak szuszékkészítőként kezdő, íróként (az „Aranyhorda”, a „Hollós vitéz”, „A fekete lovak”, „A kék hegyek kapitánya”, a „Hét ten-ger vándora” stb. ifjúsági könyvek szerzője) annál haladóbb. (A hátsó színes borítónkon a nyári napsütés-ben barkácsoló író látható.)

Miután szigligeti hétvégi házunk „belakásakor” kide-rült: nem tudjuk hová elrakni az ágyneműnkét, csalá-dom szeme rámszegeződött: „Sürgősen készíts ágynemű-tartót!”

Mivel anyai ágon somogyi pásztorösöktől származom és néprajzi múzeumainkban mindig áhítattal csodálom a régi szuszékokat, amelyeket szökrönynek is neveznek, meggondolatlanul kiböktem: „Jól van, csinálók egy szu-székot!” Bejelentésemet egyetemes örömrivalgás fogad-ta, s ezzel mintha egy falka zsákba zárt ördög szabadult volna a nyakamba. Kezdjük azzal: ilyesmit még soha életemben nem csináltam, mivel szerszámkészletem csu-pán egy úttörő-gyalupadból, egy asztalosfűrészből, egy cserélhető betétes kézfűrészből, egy öreg simítógyalu-ból, két vésőből, egy durva faráspolyból, két asztalos szorítóból, egy Stanley-faragókésből és egy Multimax-fú-rógépből állott.

A faanyag

Egy teljes napba került a faanyag beszerzése. Bala-tongyörökön sikerült 20 mm vastag hársfadesztkát sze-rezennem és 6x6 cm keresztmetszetű tartópillérnek való akácfacölöpöket. A műszaki rajzot már előző nap elké-szítettem az Ezermester ABC című barkácskönyv útmu-tatása alapján. Bevallom, ha nincs ez a remek tanács-adó, hozzá se merek kezdeni ehhez a nagy munkához. Állandóan a szemem előtt lebegett legfontosabb taná-csa: „Inkább tízszer mérni, mint egyszer sírni!” Így az-tán méretre vágás előtt tízszer is lemértem és az azonos rendeltetésű munkadarabokat egymásra fektetve pászí-tottam össze, ellenőriztem, hogy a tervrajznak megfele-lően rajzoltam-e fel a kivésendő nutok (hornyok) he-lyét.

A négy pillér

Számomra a legtöbb gondot a négy tartópillér hor-nyainak kivésése jelentette. Miért? 1. Említettem már,

ilyesmit még sohasem csináltam. 2. Az akácfa rettenese-tesen akaratos, komisz fa: ha csak teheti — arra hasad, amerre ő akar és teli van rejtett „göcsökkel”, ferdén hú-zódó csomókkal, amelyek kiszedése, illetve átvágása fel-ér egy bonyolult foggyökér kihúzásával. (Ezért próbál-janak meg kőrisfát, tölgyfát vagy más keményfát ke-resni pillérnek. Sokkal könnyebb megmunkálni: meg-térül a beszerzésre fordított idő és fáradság!)

Sajnos, csak a második készítése közben jöttem rá e nehéz munka megkönnyítésének módjára. A kézfűrész fogantyújába a csapozóbetéteket csavaroztam és az ács-eruzával a pillérekre jelölt hosszú, egyenes vonalak mentén két centi mélyen befűrészelttem a tartóoszlopoka-t. Azután — ahogy állítólag Pheidiasz görög szob-rász mondta — a fölösleges részt kivéstem, felesé-gem húspuhító bunkójával ütögetve vésőim nyelét. „Mindössze” három teljes nap alatt sikerült is a nyolc hornyot megfelelően elkészítenem. Pestiesen szólva a si-kerélmény komolyan „feldobott”!

A négy oldal

Ezután fogtam hozzá a homlokkal, a két oldalfal és a hátfal deszkáinak berajzolásához, méretre vágáshoz és végeiknek a csapozásához. A pillér hornyaiba csatlakozó deszkavégeket 20 mm hosszúra és 15 mm szélesre ké-szítettem. A két azonos rendeltetésű fal deszkáit aszta-los szorítóimmal pontosan egymáshoz fogtam, hogy a méretek azonosak legyenek. Kis kézfűrészemmel a rajz szerint befűrészelttem a fát, azután a vésőmmel igen óva-tosan bánva, eltávolítottam a deszka mindkét oldalán az 5–5 mm vastag részeket, majd ráspolyommal elvégez-tem a szükséges „finom mechanikát”. Amikor elérkezett a szuszék alsó részének összeillesztési főpróbája, óriási örömmel tapasztaltam: a deszkák beleillenek a pillérekre-be vésett hornyokba, de csak a húspuhító kalapács gyen-géd segítségével hajlandók elfoglalni helyüket!

A fedél

Csak amikor az alsó tartórész munkálataival elkészül-tem, azután fogtam hozzá a „tetőszék” (a fedél) alkatré-szeinek berajzolásához, majd pedig megmunkálásához. Mivel úgy sikerült a 20 mm-es hársfadeszka-anyagot megvásárolnom, hogy a tetőrészre is futotta, ez a mun-ka aránylag gyorsan haladt. Itt is előre befűrészelttem az igen gondosan felrajzolt vonalak mentén a tető oldal-falakba, és kivéstem, amit kellett. A 20 mm vastag desz-kába a megfelelő helyeken 12 mm mély és 15 mm szé-

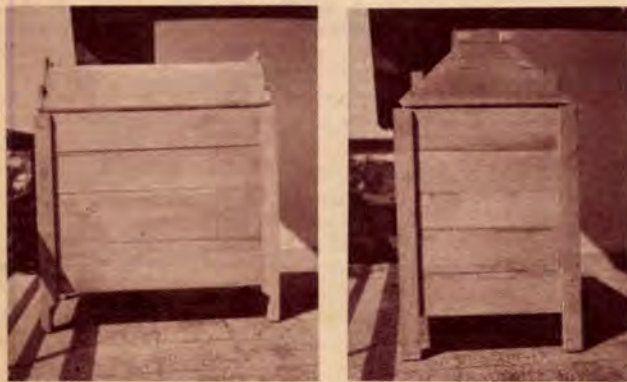

„A negyedév ezermestere” pályázatra

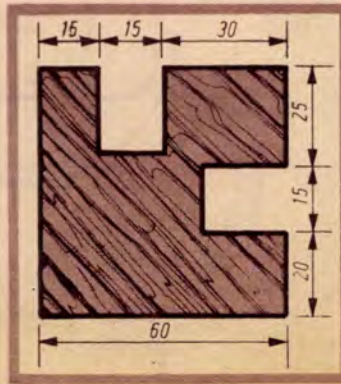

(Egy ágyneműtartó kisregénye)

les hornyokat véstem és a fedéldeszkák illeszkedő végeit 1–1 mm-rel vékonyabbra készítettem, hogy könnyen illeszkedjenek helyükre. (Az egyik fotón látszik: „csalnom” kellett, mert a megfelelő szélességű hársfadeszkám sajnos elfogyott, de nagy boldogságomra lécbetoldással sikerült áthidalnom a folytonossági hiányt.)

Ezután megint elrohantam a szakboltokba és megvásároltam a szuszék végső munkálataihoz még szükséges fa- és vasalkatrészeket. Vettem 1000×1000 mm méretű, 8 mm vastag rétegelt lemezt, amelyből később a szuszék fenékrészét szabtam ki, egy tucat 5 mm átmérőjű csaprudat, 2 db 10 mm átmérőjű rudat, ezt „csak úgy vettem”, még nem tudtam, mire tudom felhasználni? Vásároltam 2 darab ötlyukas csuklópántot, 1,5 mm hosszú, laposfejű facsavarokkal.

A díszítő elemek

Ezek után már nyugodtan fogtam hozzá a homlokfal három deszkájának és a „fedélszék” homlokzati deszkájának kifaragásához, nem feledkezve meg a két homlokzati pillér egyszerű díszítéséről sem. (A felhasznált minták a fotón jól láthatók.) Felrajzolásához nagy segítséget nyújtott egy barátom által kölcsön kapott jókora vaskörző. Aki másféle mintával akarja díszíteni szuszékját, semmi akadálya: fafaragó népművészetünk ren-



geteg mintát kínál. Az a fontos, hogy jó mélyre faragjuk a mintákat, mert így a szuszékunkra eső oldalfényben jobban kiemelkednek a rusztikus ősi minták.

Amint látható, a szuszék homlokzati fedéldeszkájára kicsit variáltam a mintákat. Aki akarja, a minták befaragása előtt tetszése szerint páccal át is itathatja a faragandó deszkákat, s azután lásson hozzá a késével, amely mindig jó éles legyen. Én a természetes fa szí- nét szeretem, ezért nem használtam pácot. Amikor a faragó munkák hetedik napján bevéstem a monogramot és az évszámot, bevallom, őszintén elerzékenyültem, hiszen — a munka nehezén szerencsésen túljutottam. Már „csak”

a végleges összeillesztés

volt hátra. Ezt a következőképpen csináltam.

Az oldalhelyesen egymásba illesztett deszkákat és a négy pillért fent és lent ruhaszárító kötéllal erősen körülkötöttem, hogy el ne mozdulhassanak egymástól. Előtte a pillérek hornyait bekentem Mozaik-ragasztóval, hogy még jobban tartsanak a „kötések”.

Aztán egy 2 mm átmérőjű fűröt fogtam be Multimax-fűrógépembe és ún. jelölő fűrásokat végeztem a négy pilléren, vigyázva arra, hogy mindegyik deszkát legalább két helyen tudjam a pillérekhez rögzíteni. Ugyanígy jártam el a fedélrészen is: a két oldalfalra húzott méretarányos vonalakon át 3–3 lyukat fűrtam a homlokzati deszka és a hátsó deszkák húsán át.

Az ideiglenes lyukakba vastagabb szöget ütöttem, hogy el ne mozdulhassanak, majd fűröt cseréltem; a Multimaxba 5 mm átmérőjű fűröt fogtam be és elkészítettem a végleges illesztőlyukakat. Ezután lombfűrészsel levág-

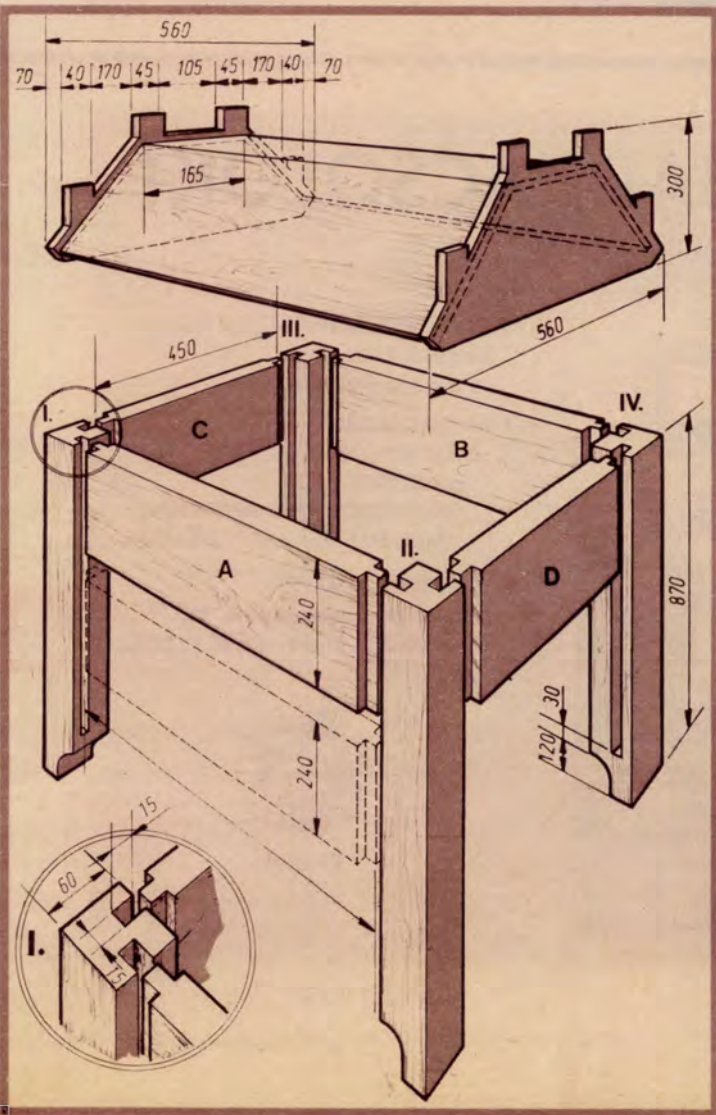

tam az 50 mm hosszú csaprud-darabokat, Mozaik-ragasztóba mártottam és a húspuhító fakalapáccsal mind-egyiket a helyére vertem. Természetesen a kicsorgó, fő-
lősleges ragasztót egy ronggyal gondosan letöröltem, hogy ne hagyjon foltot maga után. Némi aggodalommal szedtem le a szuszékom alsó részéről a ruhaszárító köte-
let, és nagy örömmel láttam: masszívan áll, ahogyan kell!

A tapasztalt, komoly műhelyfelszereléssel rendelkező barkácsolók bizonyosan jól mulatnak a „fedélszék” fel-
rakása közben átélt kalandomon. Nem röstellem elmon-
dani: kissettem a szuszék alsó részébe, bemász-
tam, Ágnes lányom a helyére tette a fedélszéket. Furcsa
érzés fogott el, mert eszembe jutott, hajdani eleinket így
temették el. Legyűrtem a szívdobogásomat és az előzete-
sen kimért helyére befűrtam és fölcsavartam a csuk-
lópántot a szuszék alsó részébe is és a „fedélszék” al-
só deszkájába is. Képzhetik megdöbbenésemet és el-
keseredésemet: nem csukódott a szuszékomra a tejeje!
Hiába „szaunáztam” fél napig szuszékom levegőtlen,
szük alsó részében! Szerencsére estére rájöttem, mit kell
tennem. Leszedtem a két böhöm pántot és újra felcsa-
varoztam, de úgy, hogy a csuklórésze néhány millimé-
terrel magasabban álljon a szuszék felső deszkája felett!

Ezután méretre vágtam a fenékszáró réteget lemezt.
A helyére tettem és nagy szomorúságomra — halk ro-
szogással — kicsúszott helyéről és a padlóra esett! Is-
mét segítségül hívtam az Ezermester ABC-t és az megint
segített. Mosolyogtam előbbi kishitúságemen, hogy a

nagy munka végére kellene szakembert segítségül hív-
nom! Ehelyett fűtőrésszévet siettem a pince-műhelyembe
és 20×20 mm-es lécekkal tértem vissza, majd méretre
vágtam és belül az oldalfalakra csavaroztam. Azt az örö-
möt, amit akkor éreztem, amikor ezek után a fenékle-
mez sorsába beletörődve a helyén maradt!

A kitámasztó rúd

... Az elmúlt negyedszázad során még egyszer sem ré-
szesültem olyan egyhangú és őszinte ünneplésben szű-
kebb családi körben, mint amikor a feleségem megtartot-
ta a „műszaki szemlét” és belerakta a négy paplanunkat,
a négy párnánkat meg a négy lepedőnket! És akkor fe-
deztem fel „újszülött” szuszékom utolsó, zavaró szépség-
hibáját: Ágnesnek tartania kellett a szuszék fedelét, amíg
a feleségem rakodott! Nem hiába olvastam olyan lelkesen
az Ezermester „A Maxy család mini ötletei” című rova-
tát! Azonnal rájöttem a megoldásra! A homlokkal két
tartópillérnek belső oldalára 100 mm „mélyen” 1—1 da-
rab 50 mm hosszú, 20×20 mm-es lécdarabot csavaroztam,
majd némi „saccolgatás” után a fedélszék oldaldeszkái-
nak megfelelő helyére felcsavaroztam egy-egy, lombfű-
résszel fordított nagy U-alakúra kivágott tartót és most
már külső segítség nélkül is tudott rakodni a feleségem!

Másnap tettem fel a koronát szabadságom két hetébe
kerülő „nagylétesítményemre”, amikor is feleségem fel-
mosta a nappali, cementlapokból álló padlóját és —
odébbtolta a szuszékomat, amely elkészítője csikorgott! A
pincébe rohantam, egy dobozból nagyfejű bútorcsúsztató
szögeket meg a kalapácsomat fölkapva, pillanatok alatt
„megpatkoltam” a négy pillér lábát és ... tulajdonkép-
pen akkor fejeztem be igazán a munkát.



Hunyady József

EZERMESTEREK, BARKÁCSOLÓK!



Széles választékkal várják Önöket
boltjaink Budapesten
és a megyeszékhelyeken.

**BARKÁCSÁRUK,
ELEKTROMOS ÁRUK,
KÉZISZERSZÁMOK,
KORRÓZIÓGÁTLÓ ANYAGOK,
MODELLÉZÉSI ALAPANYAGOK**

BARKÁCSMŰHELYEK:
Óbuda, III., Vöröskereszt u. 11.
Újpalota, XV., Frankovics M. u. 57/63.



Vállalat

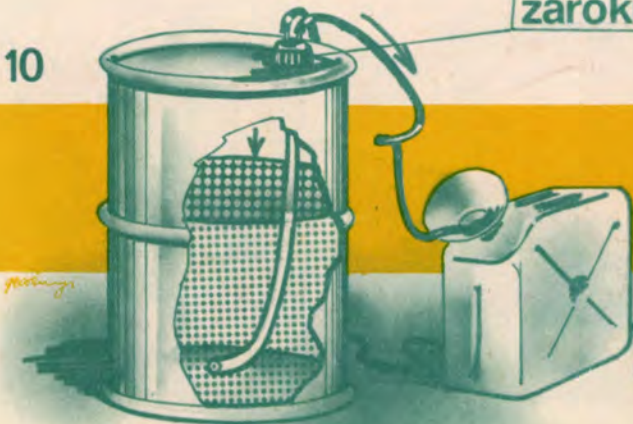

Ára: 4,— Ft

ZERMESTER

78/11



Ez aztán ajándék!

Cikkünk a 30. oldalon